

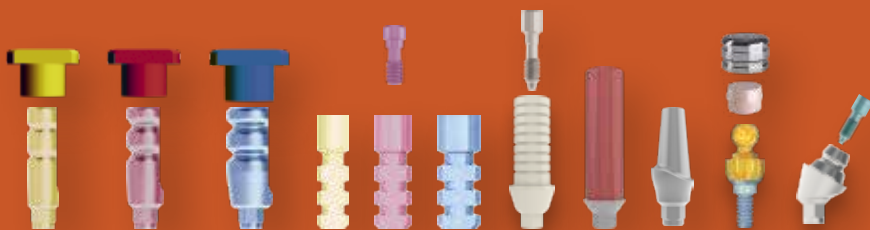

# RatioPlant<sup>®</sup>

Los implantes dentales   
Made in Germany

Manual protésico



# Contenido

Introducción	03
Resumen de componentes protésicos	04-05
Fabricación modelo	06-07
Modelo de impresión cerrada.	08-09
Cuidado provisional	10-11
Suministro de estructura de titanio.	12-13
Suministro de cuerpo de oro-plástico atornillado.	14-15
Suministro cementado de construcción oro-plástico.	16-17
Suministro fabricado en gel de titanio.	18-19
Suministro de estructura de ZrO.	20-21
Suministro de pilar rápido	22-23
Puente de suministro atornillado (1)	24-25
Puente de suministro atornillado (2)	26-27
Puente de suministro cementado(1)	28-29
Puente de suministro cementado (2)	30-31
Suministro de accesorios de unidades MU	32-33
Suministro de superestructuras de unidades MU indirectamente	34-35
Puente de suministro con pilares MultiUnit. (1)	36-37
Puente de suministro con pilares MultiUnit. (2)	38-39
Suministro de coronas telescópicas.	40-41
Ancla de lainistro	42-43
Versorgung Equator directo	44-45
Versorgung Equator indirekt	46-47
Übersicht Mini-Plattform	48-49
Prothetische Komponenten Mini-Plattform	50-51
Descripción general de la plataforma	52-53
Componentes protésicos estándar.	54-55
Plataforma grande	56-57
Componentes protésicos grandes	58-59
Componentes protésicos pilares MultiUnit y single.	60-61
Componentes protésicos Prótesis híbridas	62-63
Contacto	64

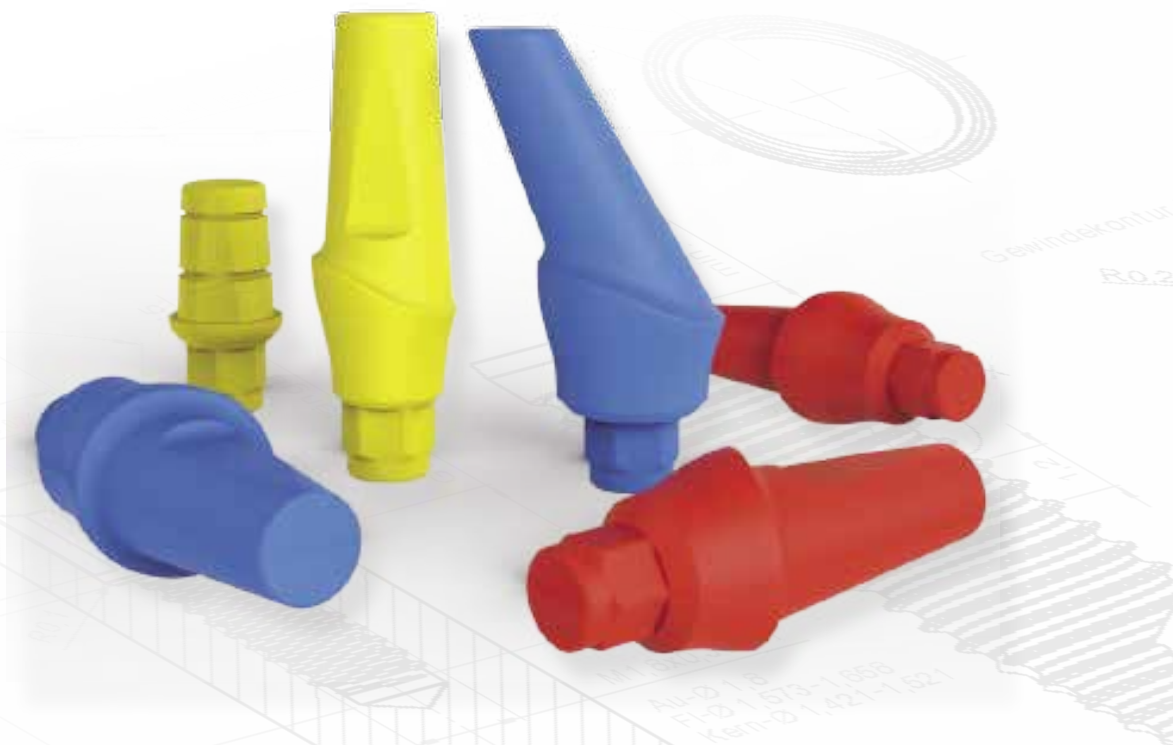

# Introducción

En nuestros años de experiencia en el campo de la implantología humana y nuestro desarrollo en producción de las combinaciones de implantes e instrumentos garantiza un uso altamente funcional de todos los productos de HumanTech. En la línea con la creciente necesidad de las personas de aumentar la calidad de vida y los campos dinámicos del mercado, al aumentar la presión sobre los precios y los márgenes, la producción y distribución orientados a los costos están cada vez más en primer plano.

HumanTech es un grupo de empresas dedicadas por completo al uso y fabricación de implantes e instrumentos en el campo médico, que desarrollan y buscan constantemente mejores soluciones.

Excluimos los costos de distribución innecesarios al comprar y distribuir productos de HumanTech directamente de nosotros, el fabricante.

Desde el desarrollo, a través del producto terminado, hasta el servicio al cliente, ¡todo desde una sola fuente!

La diversidad de la línea RatioPlant® ofrece una amplia gama de soluciones clínicas, incluidas rescostrucciones de dientes individuales, atornillados o firmemente cementado, puentes y prótesis parciales o totales. RatioPlant® puede ser desde el más simple hasta lo más difícil, procesamiento de aumento óseo.

Fabricado en titanio y con su superficie pulida y grabada de vanguardia.

Todos los implantes RatioPlant® cumplen con los más altos estándares internacionales, contando con certificados según la norma DIN EN ISO 13485 y anexo II Directiva 93/42 CEE.

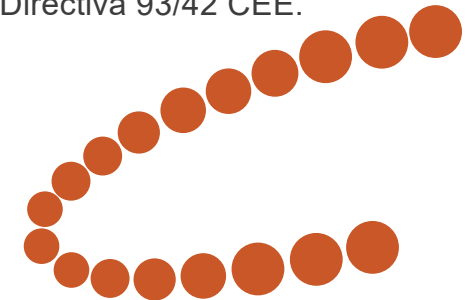

# Resumen de componentes protésicos

## Poste de impresión



Las publicaciones de impresión RatioPlant están disponibles para todas las plataformas, incluidas las técnicas de impresión de hoja abierta o cerrada, así como la imagen digital. Los componentes coordinados aseguran una transmisión precisa de la situación oral al modelo maestro o al entorno de trabajo digital.

## Estructuras temporales

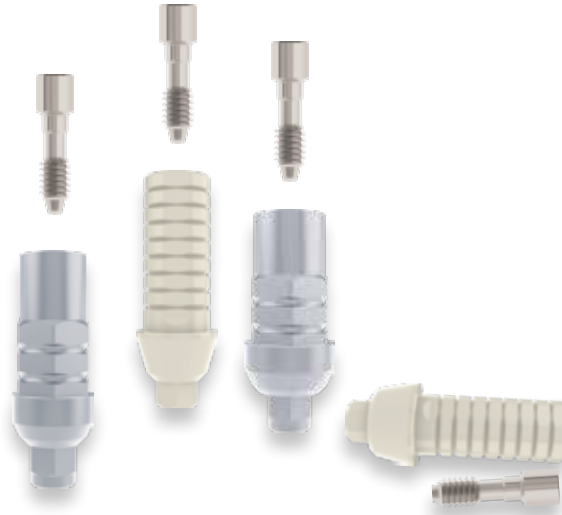

Los pilares cementables RatioPlant están disponibles en una variedad de materiales, formas, angulaciones y tamaños para todas las plataformas para satisfacer las necesidades únicas del paciente

## Estructuras cementables

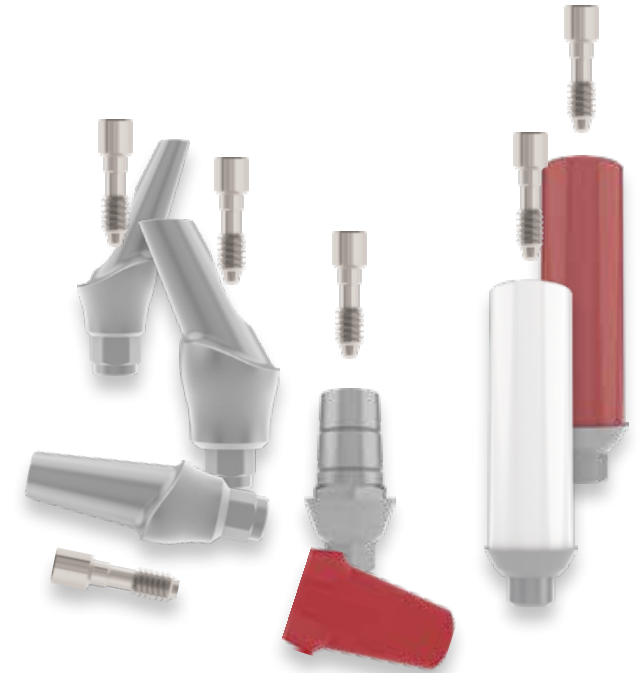

Los pilares cementables RatioPlant están disponibles en una variedad de materiales, formas, angulaciones y se ofrecen tamaños para todas las plataformas para satisfacer las necesidades individuales del paciente.

## Construcciones estéticas.



Superestructuras hechas de óxido de circonio sinterizado para la realización de prótesis sofisticadas y estéticas. Los conjuntos de adhesivo RatioPlant se han desarrollado especialmente para la fabricación de pilares híbridos individuales que consisten en una base adhesiva de Ti prefabricada y una base de circonio o cerámica prensada producida individualmente con adhesivos 2K adecuados y son excelentes para restauraciones anteriores de alta calidad

## Pilares prótesis híbridas



Las prótesis completas soportadas por implantes se pueden usar con un mínimo de dos implantes, lo que da como resultado beneficios en los costos para muchos pacientes. Los pilares Equator y Ball son ideales para usar con el implante sujetando de manera segura las dentaduras, tanto en la maxila como en la mandíbula. El manejo de estas prótesis híbridas es fácil de manejar incluso para ancianos y pacientes con limitaciones.

## Construcciones Multi-Unit

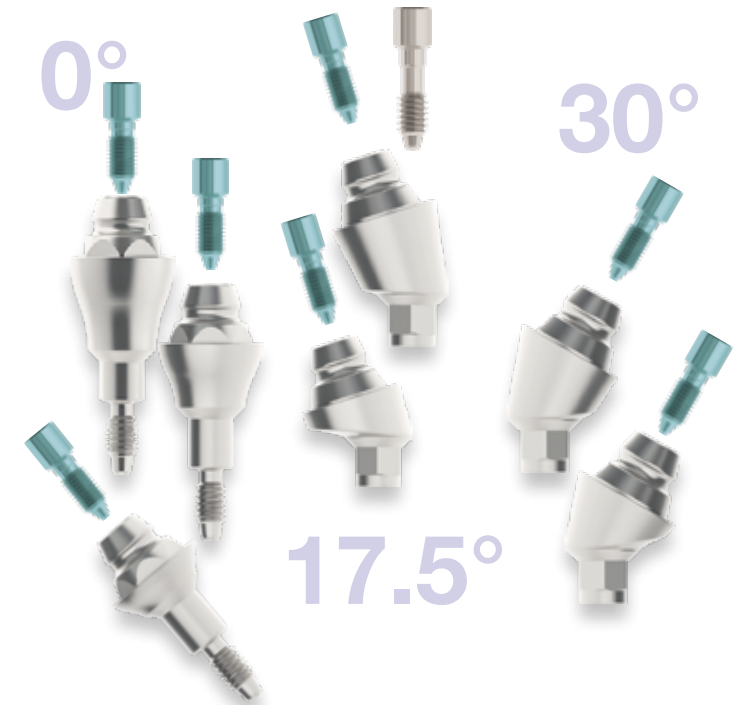

Los pilares de unidades múltiples RatioPlant están diseñados para resolver pacientes difíciles y brindan una gama de inclinaciones, alturas de hombros y componentes protésicos para individuos óptimos. El diseño sofisticado deja un tratamiento eficiente, también en situaciones adecuadas con carga inmediata de la construcción y se caracteriza por la excelente visión general del sistema y facilidad de uso.

# Fabricación modelo impresión abierta

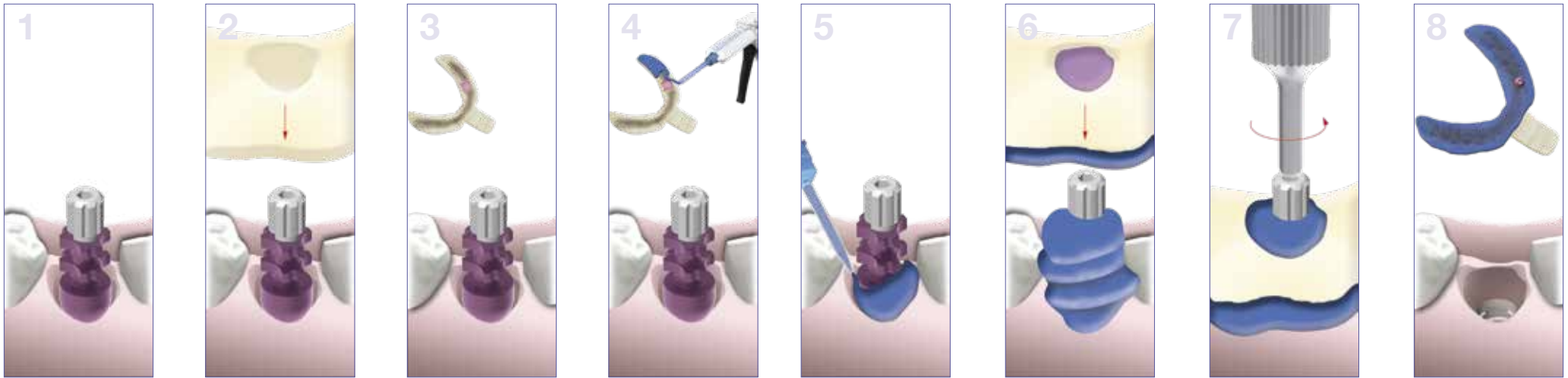

## Secuencia de pasos

Coloque el poste de impresión en el implante con el tornillo largo incluido (1)

Pruebe en una cucharilla de impresión adecuada (2).

Aplique una placa de cera o papel de aluminio adecuado al orificio y coloque el material de impresión adecuado a la cucharilla de impresión (3-4).

Aplique material de impresión adecuado a la cucharilla de impresión, luego coloque material de impresión sin burbujas con una jeringa fina en el área del surco y coloque la cucharilla de impresión preparado en posición sin tensión (5-6).

Soltar el tornillo de elevación después del tiempo de curado prescrito (7).

Retire la impresión y prepárela con un desinfectante adecuado (8).

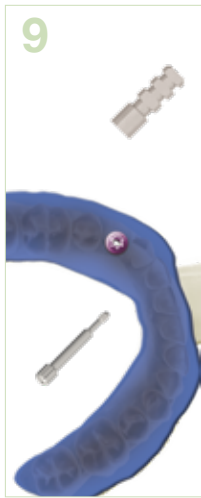

Arregle manualmente el poste de impresión con el análogo de laboratorio correspondiente con el tornillo largo (9-10).

Si es necesario, coloque un mango gingival de material adecuado (11).

Vierta material de impresión sobre el modelo (12-13).

Para levantar la impresión del modelo, retire el tornillo de elevación. Modelo maestro terminado (14).

### Piezas y herramientas protésicas requeridas

Poste de impresión 1x incl. Tornillo de fuerza largo

1x análogo de laboratorio RatioPlant M-S o L

Destornillador hexagonal 1x mano



# Modelo de impresión cerrada.

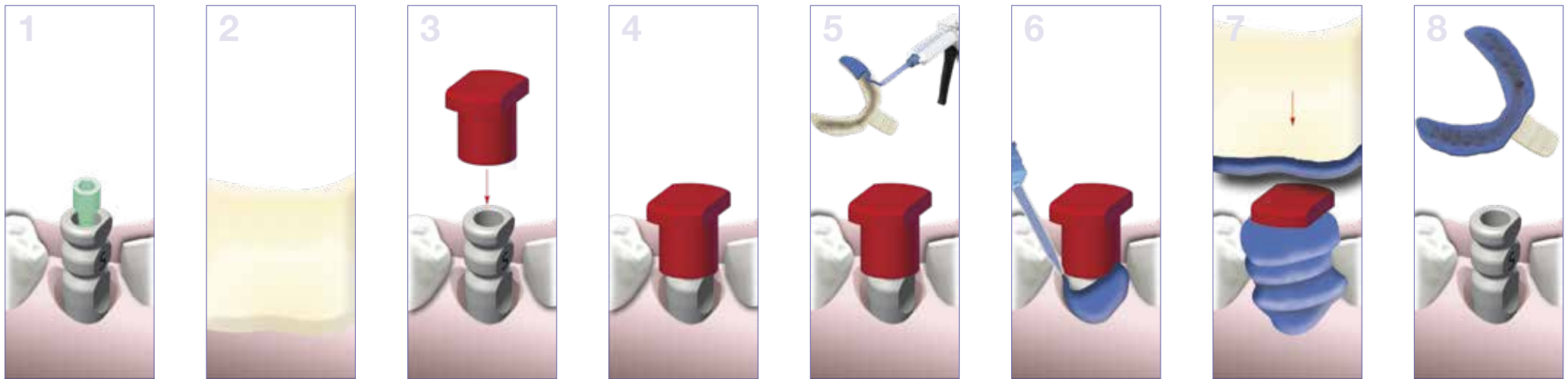

## Secuencia de pasos

Coloque el poste de impresión para la impresión cerrada en el implante con el tornillo incluido y apriételo a mano (1).

Pruebe en una cucharilla de impresión adecuada (2).

Coloque la tapa de plástico y asegúrese de que encaje correctamente (3-4).

Aplique el material de impresión adecuado a la cucharilla de impresión (5).

Aplique material de impresión sin burbujas con una jeringa en el área del surco y luego coloque el cubo de impresión preparado en la posición (7-8) sin tensión.

Después del tiempo de curado prescrito, retire la impresión y use el material apropiado.

Preparar desinfectante (8).

Arregle manualmente el poste de impresión con un análogo de laboratorio usando un tornillo de laboratorio (9).



Reposicionar el poste de impresión con el análogo de laboratorio montado en impresión. Asegúrese de que el área de impresión coincida exactamente con el área correspondiente en la impresión (10).

Si es necesario, coloque un mango gingival de material adecuado (11).

Vierta la impresión con un material modelo (12-13).

Modelo maestro terminado (14).

#### Piezas y herramientas protésicas requeridas

- 1x Poste de impresión con tornillo protésico
- 1x Tapa de transferencia RatioPlant M-S o L
- 1x tornillo de laboratorio
- 1x Análogo de laboratorio RatioPlant M-S o L
- 1x Destornillador hexagonal de mano



# Cuidado provisional



## Secuencia de pasos

Modelo con modelo analógico (1).

Construcción provisional.

Coloque el provisional para que coincida con el diámetro del implante y apriete a mano con un tornillo de laboratorio (violeta) (2-3).

Marque el curso oclusal en el modelo del pilar, luego retire el exceso con una fresa adecuada, para dejar suficiente espacio para que se haga la corona (4-5).

Estructura temporal homologada (6).



Modelando la corona de cera. Aquí está en la creación del canal de tornillo (Apertura después de la oclusal) (7).

Después de hacer una llave de silicona en forma de diente con la adecuada. Añadir material plástico (8).

Composición con corona preparada para su inserción (9-10).

Finalizada la corona provisional de plástico con canal de tornillo abierto después.

Limpieza con un tornillo protésico incorporado (11-12).

### Piezas y herramientas protésicas requeridas

- 1x análogo de laboratorio M-S or L
- 1x tornillo de laboratorio
- 1x Vista provisional de construcción con tornillo protésico.
- 1x Destornillador hexagonal de mano
- 1x Destornillador hexagonal trinquete
- 1x llave de torsión



# Provisional de titanio

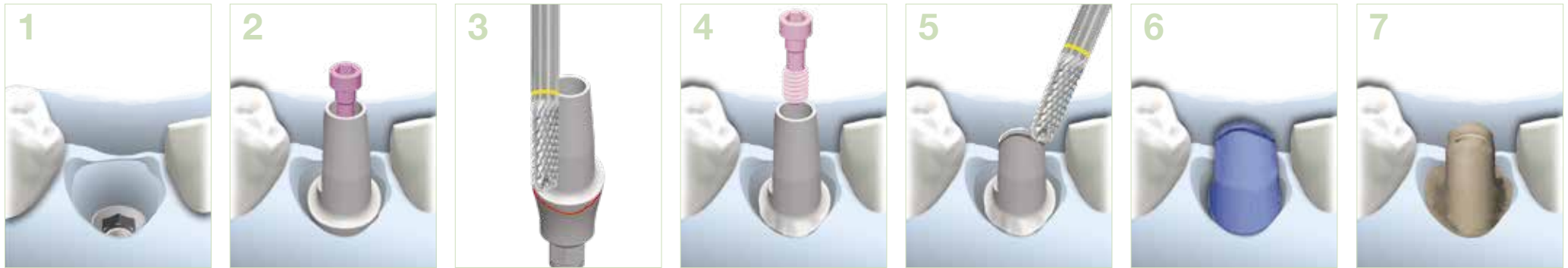

## Secuencia de pasos

Modelo con modelo analógico. (1).

Construcción de titanio adecuada para el diámetro del implante, la angulación y la profundidad de la mucosa y apretar a mano con un tornillo de laboratorio (violeta). (2).

Marque el curso de encía en el modelo en la estructura, afloje el tornillo de laboratorio y retire la estructura. Luego retire el exceso con una fresa adecuada (3).

Fijar con el tornillo de laboratorio en el modelo de nuevo. (4).

Acortar de oclusal para ganar espacio suficiente para hacer la corona (5).

Modelado de la cera o corona de plástico (6).

Corona después de la fundición preparada y preparada para el revestimiento cerámico (7).

Corona de cerámica acabada. (8).

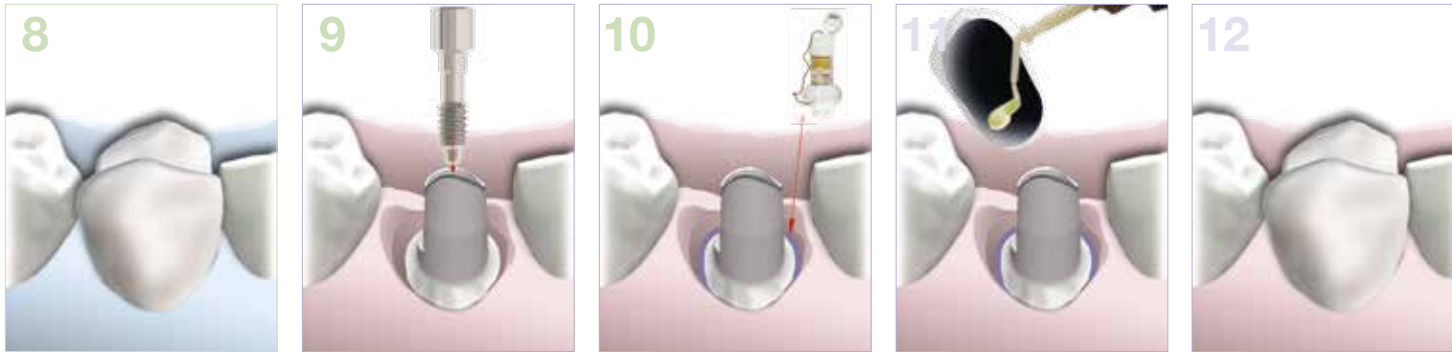

Después de retirar el suministro provisional y la limpieza, el par de trinquete con un par de apriete máximo. Insertar 25Ncm. Se recomienda utilizar siempre un tornillo protésico nuevo intacto.

Para evitar que el exceso de cemento entre en el área subgingival, inserte siempre un cordón de retracción (10).

Antes de cementar, cierre el canal del tornillo en el cuerpo con una bolita de algodón o similar. Mezclar el material apropiado para hacer y agregar a la corona (11).

Colóquese la corona y deje que se endurezca mientras está en contacto con el antagonista. Después de curar, retire el exceso de cemento y limpie toda el área (12).

#### Piezas y herramientas protésicas requeridas

- 1x Tornillo de laboratorio
- 1x Análogo de laboratorio M-S o L
- 1x Destornillador hexagonal de mano
- 1x Llave de torsión
- 1x Destornillador hexagonal trinquete
- 1x Construcción de titanio según plataforma, angulación.



# Provisional de cuerpo de oro-plástico atornillado.



## Secuencia de pasos

Modelo con modelo analógico y construcción en oro-plástico (1).

Ajuste el pilar de plástico dorado al diámetro del implante y apriete a mano con un tornillo de laboratorio (violeta) (2).

Marque el curso oclusal en el modelo del pilar, luego elimine el exceso con una fresa adecuada, para lograr suficiente espacio para que se haga la corona (3).

Modelando la corona de cera y / o plástico. Aquí está la creación del canal del tornillo (apertura después de la oclusal) (4).

Afloje el tornillo de laboratorio, levante todo el modelo y prepárelo para la fundición (5-6).

Corona después de la fundición preparada y preparada para el revestimiento cerámico (7).

Corona de cerámica acabada con canal de tornillo abierto (8).

Inlay hecho en laboratorio hecho de material adecuado (cerámica / compuesto) para el cierre el canal del tornillo (9-10).



Después de retirar la restauración provisional y la limpieza, la corona en la boca con el tornillo protésico verde utilizando el trinquete de torsión con un par de torsión de máx. Insertar 25Ncm. Siempre se recomienda utilizar un tornillo protésico nuevo intacto (11-12).

Antes de cementar la incrustación, cierre el canal del tornillo en la corona con una bolita de algodón o similar. Mezclar material adecuado para mezclar (13).

Inserte la incrustación y deje endurecer. Después del tiempo de curado retire el exceso de cemento y limpie toda el área (14).

#### Piezas y herramientas protésicas requeridas

- 1x tornillo de laboratorio
- 1x análogo de laboratorio M-S o L
- 1x Destornillador hexagonal de mano
- 1x llave de torsión
- 1x Destornillador hexagonal trinquete
- 1x Construcción de plástico dorado según plataforma, Incluye 1 tornillo protésico (verde)



# Provisional cementado de construcción oro-plástico.



## Secuencia de pasos

Modelo con modelo analógico y construcción en plástico dorado. (1).

Ajuste el pilar de plástico dorado al diámetro del implante y apriete a mano con un tornillo de laboratorio (violeta) (2).

Marque el curso oclusal en el modelo del pilar, luego elimine el exceso con una fresa adecuada, para lograr suficiente espacio para que se haga la corona (3)

Modelado de la construcción de cera y / o plástico. Se debe prestar atención a la creación del canal de tornillo (apertura después de la oclusal) (4).

Destornille el tornillo de laboratorio, levante todo el modelo y prepárese para lo mejor. (5-6).

Construcción elaborada a partir de la fuente y preparada para corona secundaria. (7).

Modelando la corona de cerámica (8).

Acabado de corona cerámica sin canal de tornillo (9).

Después de retirar la restauración provisional y la limpieza, dilate el pilar con el tornillo protésico verde con la llave dinamométrica. un par de máx. Insertar 25Ncm. Siempre se recomienda uno. Tornillo protésico nuevo intacto a utilizar (11-12).

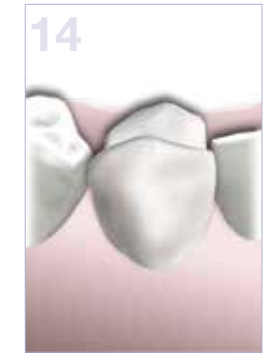

Para evitar que el exceso de cemento entre en el área subgingival, inserte siempre un hilo retractor (10)

Antes de cementar, cierre el canal del tornillo en el cuerpo con una bolita de algodón o similar. Mezclar el material apropiado para hacer y agregar a la corona (11).

Colóque la corona y deje que se cure bajo contacto con el antagonista. Después de curar, retire el exceso de cemento y limpie toda el área (12).

#### Piezas y herramientas protésicas requeridas

- 1x tornillo de laboratorio
- 1x análogo de laboratorio M-S or L
- 1x Destornillador hexagonal de mano
- 1x Drehmomentratsche
- 1x Destornillador hexagonal trinquete
- 1x Construcción de plástico dorado según plataforma, Incluye 1 tornillo protésico (verde)



# Suministro de construcción en titanio adhesivo.



## Secuencia de pasos

Modelo con modelo análogo y construcción en gel de titanio. (1).

Ajuste el conjunto de gel de titanio al diámetro del implante y apriete a mano con un tornillo de laboratorio (violeta) (1).

Bloquee las socavaduras en la estructura adhesiva de titanio con cera, aplique un agente aislante adecuado y modele la estructura individual de cera y / o plástico y trabaje en el canal del tornillo (2).

Levante el modelado y prepárese para un procesamiento posterior (escaneo o presión) (3).

Usando un tornillo de laboratorio, dilate el conjunto de gel de titanio hasta un análogo de laboratorio con un torque de 25 Ncm y condicione la superficie para la unión (4).

Antes de pegar el zirconio o la construcción de cerámica prensada, coloque el canal del tornillo con un cable de cera para protección (5).

Unión de la estructura con material adhesivo compuesto adecuado (5-6).

Construcción individual terminada con base de titanio y canal de tornillo abierto (7).

Haciendo una corona de circonio (8-10).

Después de retirar la restauración provisional y la limpieza, dilate el pilar en la boca con el tornillo protésico verde usando la llave de torsión con un torque de máx. Insertar 25Ncm. Siempre se recomienda utilizar un tornillo protésico nuevo intacto (11-12).



Antes de cementar, cierre el canal del tornillo en el cuerpo con una bolita de algodón o similar. Mezclar el material adecuado para cementar y verter en la corona (13).

Para evitar que el exceso de cemento entre en el área subgingival, inserte siempre un cable de retracción (13).

Colóquese la corona y deje que se endurezca mientras está en contacto con el antagonista. Después del curado, retire el cordón de retracción y el exceso de cemento y limpie toda el área (14).

#### Piezas y herramientas protésicas requeridas

- 1x tornillo de laboratorio
- 1x análogo de laboratorio M-S or L
- 1x Destornillador hexagonal de mano
- 1x llave de torsión
- 1x Destornillador hex para trinquete
- 1x Construcción adhesiva de titanio según plataforma, incluido 1 Tornillo protésico (verde)



# Provisional con estructura de zirconio.



## Secuencia de pasos

Modelo con modelo analógico y estructura de zirconia (1).

Ajuste la estructura de zirconia al diámetro del implante y apriete a mano con un tornillo de laboratorio (violeta) (2).

Marque el curso oclusal en el modelo en la estructura, luego elimine el exceso con un esmerilador de diamante adecuado con enfriamiento por agua, para lograr suficiente espacio para que se haga la corona (3-4).

Estructura de zirconia completa con canal de tornillo abierto (5).

Prepare la corona de zirconia y el acabado (Scan o Cad-CAM) modelado (6-7).

Haciendo una corona de zirconio (8-9).

Después de retirar la restauración provisional y limpiar la zirconia. Se acumula en la boca con el tornillo protésico de color dorado con la ayuda del Trinquete de par con un par de máx. Insertar 25Ncm. Será Siempre se recomienda utilizar un tornillo protésico nuevo intacto (10).

Antes de cementar, cierre el canal del tornillo en el cuerpo con una bolita de algodón o similar (11).

Para evitar que el exceso de cemento entre en el área subgingival, inserte siempre un cable de retracción (12).



Mezcle el material adecuado para la fragilidad y rellene la corona (13).

Coloque la corona y deje que se endurezca mientras está en contacto con el antagonista. Después del curado, retire el cordón de retracción y el exceso de cemento y limpie toda el área (14).

#### Piezas y herramientas protésicas requeridas

- 1x tornillo de laboratorio
- 1x análogo de laboratorio M-S or L
- 1x Destornillador hexagonal de mano
- 1x llave de torsión
- 1x Destornillador hex para trinquete
- 1x Zirkonoxid-Klebeaufbau entsprechend Plattform, inkl. 1 Prothetikschaube (goldfarben)



# Suministro de pilar rápido



## Secuencia de pasos

Modelo con modelo análogo, Pilar rápido y tornillo de laboratorio (púrpura) (1).

Ajuste la tapa rápida para que coincida con el pilar rápido (2).

Retire el perfil oclusal en la tapa con una fresa adecuada para dejar espacio suficiente para que se haga la corona (3).

Modelando la corona de cera y / o plástico. Se debe prestar atención a la creación del canal de tornillo (apertura después de la oclusal). Levante el modelado y prepárese para la fundición (4).

Corona después de la fundición preparada y preparada para el revestimiento cerámico (5).

Corona de cerámica terminada con canal de tornillo de horno e incrustación de laboratorio

Material adecuado (cerámica / compuesto) para cerrar el canal del tornillo. (6).

Use un tornillo de laboratorio para fijar el lababor a un análogo de laboratorio con 25 Ncm

Fijar el par y acondicionar la superficie para la unión. Antes de colocar la corona, cierre el canal del tornillo con una bolita de algodón para la protección (7).

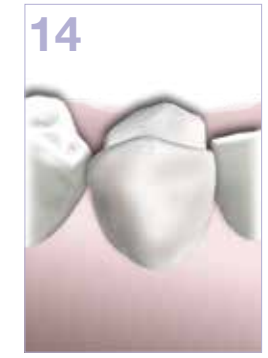
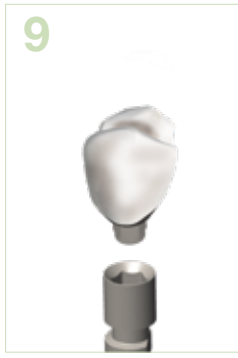
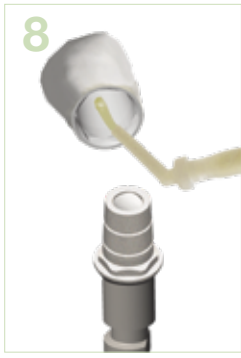

Pegado de la corona con material adhesivo compuesto adecuado (8).

Corona terminada con pilar de titanio y canal de tornillo de horno (9-10).

Después de retirar la restauración provisional y limpiar la corona en la boca con el tornillo protésico verde con la ayuda del trinquete de torque con un torque de máx. Insertar 25Ncm. Siempre se recomienda utilizar un tornillo protésico nuevo intacto (11-12).

Antes de cementar la incrustación, el canal del tornillo en la corona aún cerrar con una bolita de algodón o similar. Mezclar material adecuado para cementar (13).

Colocar la incrustación y dejar endurecer. Después del curado, retire el exceso de cemento y limpie toda el área (14).

#### Piezas y herramientas protésicas requeridas

1x tornillo de laboratorio

1x análogo de laboratorio M-S o L

1x Destornillador hexagonal de mano

1x llave de torsión

1x Destornillador hex para trinquete

Pilar rápido según plataforma, incluye 1 tornillo protésico (verde) y 1 tapa rápida



# Puente de suministro atornillado (1)

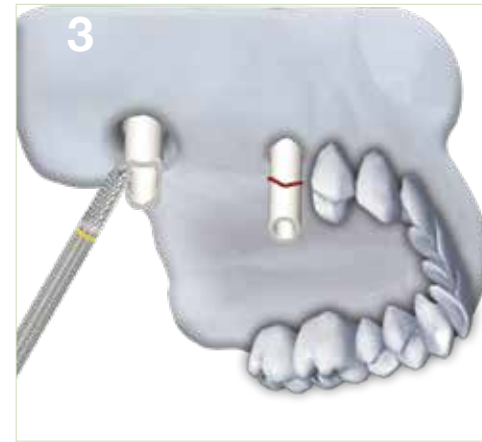
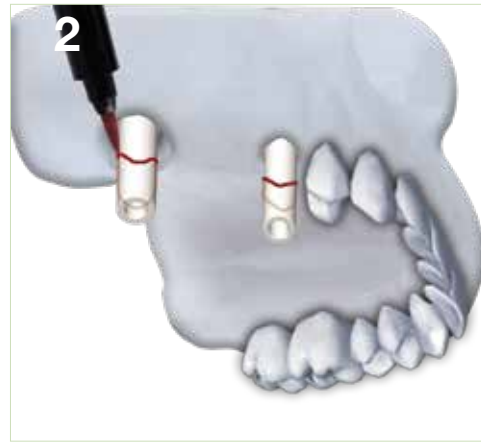

## Secuencia de pasos

Modelo con pilares modelo analógico y oro-plástico. Ajuste la estructura de plástico dorado para que coincida con el diámetro del implante y apriete a mano con un tornillo de laboratorio (violeta) (1).

Marque el curso oclusal en el modelo en la construcción, luego con Retire el exceso de un cortador adecuado para dejar suficiente espacio para que se haga la corona (2-4).



Modelando el área del surco (5).

Modelado de la estructura del puente de cera y / o plástico. Se debe prestar atención a la creación del canal de tornillo (apertura después de la oclusal) (6).

Afloje el tornillo de laboratorio, levante todo el modelo y prepárelo para la fundición (6).

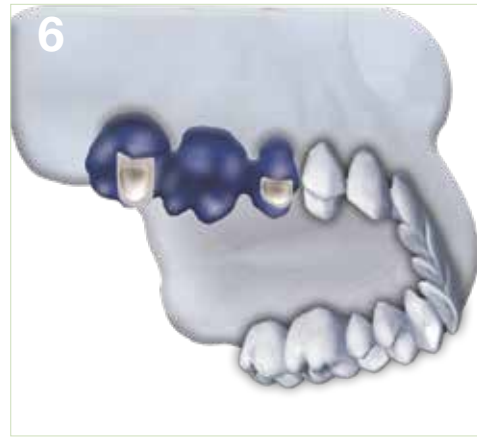

Marco de puente trabajado después de fundición y para revestimiento de cerámica (7).

Puente cerámico acabado con canal de tornillo oclusal (8).

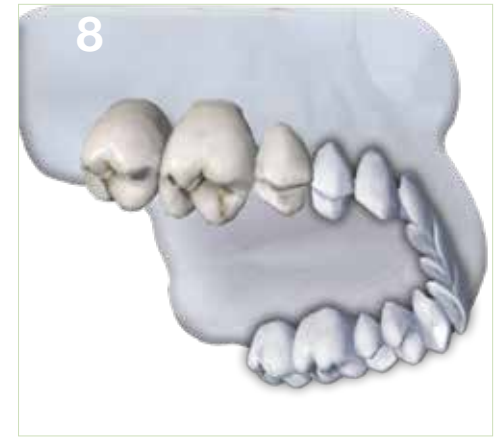

## Puente de suministro atornillado (2)

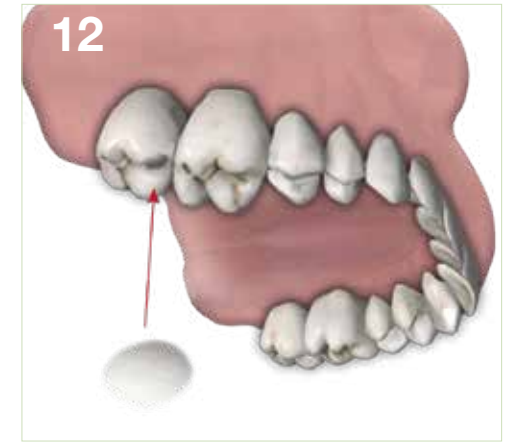
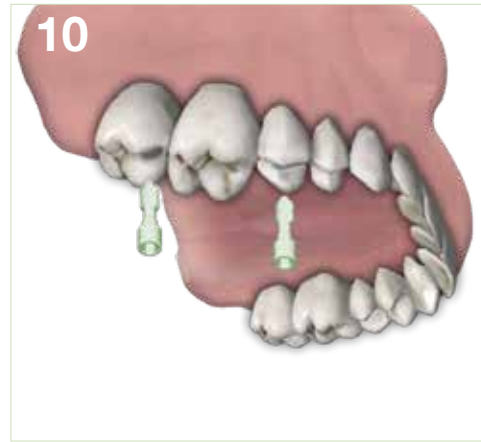
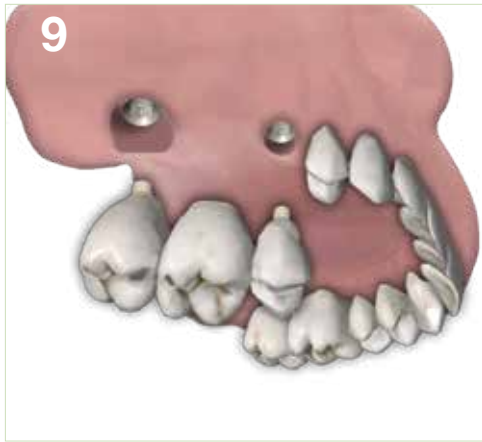

### Secuencia de pasos

Después de retirar la restauración provisional y la limpieza, diluya el pilar en la boca con un torque de máx. Insertar 25Ncm. Siempre se recomienda utilizar un tornillo protésico nuevo intacto (9-11)

Antes de cementar, cierre el canal del tornillo en el cuerpo con una bolita de algodón o similar (12-13).

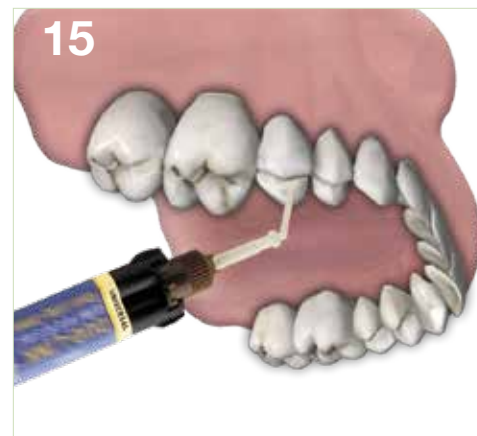

Mezcle el material apropiado para aplicar un relleno oclusal y rellene la corona (14-15)

Después de curar, retire el exceso de cemento, verifique si hay oclusión y limpie toda el área (12).

#### Piezas y herramientas protésicas requeridas

2x tornillo de laboratorio

1x análogo de laboratorio M-S or L

1x Destornillador hexagonal de mano

1x llave de torsión

1x Destornillador hex para trinquete

2x Construcción de plástico dorado en el interior del hexágono según la plataforma, incluye 2 tornillos protésicos (verde)



# Colocacion de pilares para dentadura (1)

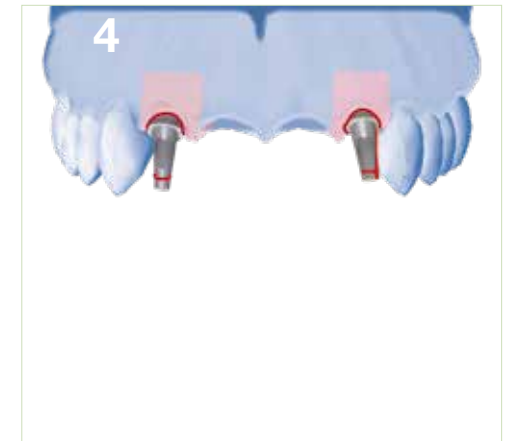
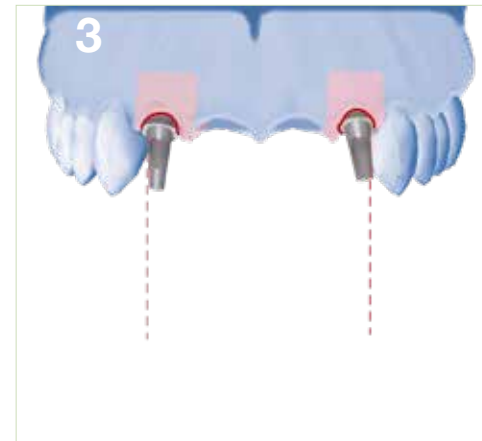
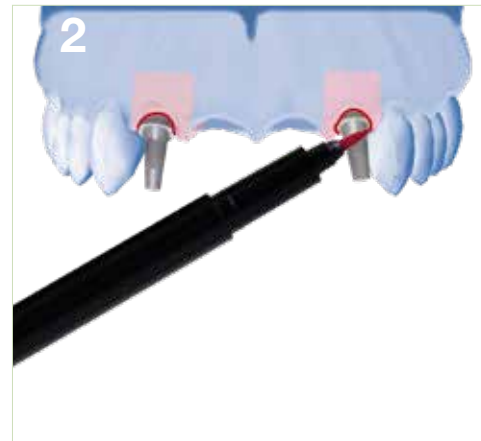

## Secuencia de pasos

Modelo con modelo análogo y pilares de titanio. Coloque los pilares de titanio de acuerdo con el ángulo y el diámetro del implante y apriételes manualmente con un tornillo de laboratorio (violeta) (1).

Marque el curso cervical y el paralelismo en el modelo en la construcción, para esto el modelo de medida en paralelómetro (2-3).

Marque la longitud de las superestructuras (4).

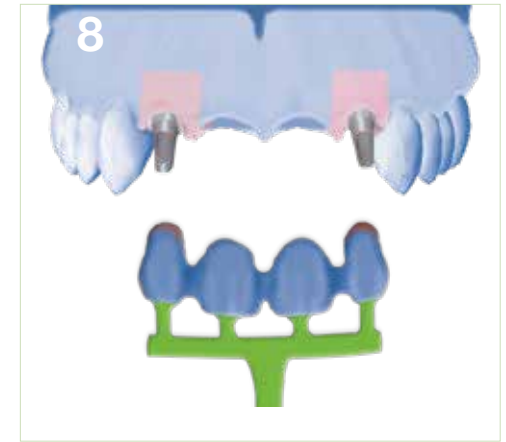
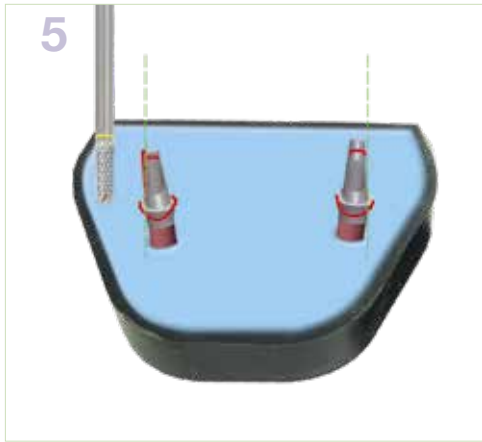

Transfiera los pilares del modelo a un modelo de fresado utilizando los análogos de laboratorio correspondientes. Utilice un cortador de fresado adecuado para eliminar el exceso a fin de lograr una dirección y forma óptimas de inserción para el puente (5-6).

Pilares de titanio individualizados (6).

Modelado de la estructura del puente de cera y / o plástico (7).

Instale canales de salida, levante todo el modelado y prepárese para la fundición (8).

## Puente de suministro cementado (2)

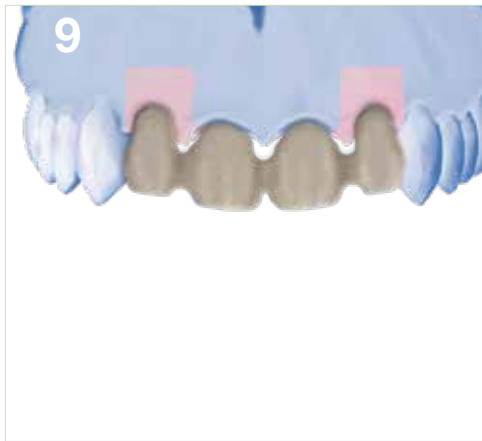

### Secuencia de pasos

Marco de puente post-fundido preparado y preparado para revestimiento cerámico (9).

Puente cerámico acabado sobre el modelo (10).

Después de retirar la restauración provisional y limpiar los pilares en la boca con los tornillos protésicos verdes con la ayuda de Trinquete de par con un par de máx. Insertar 25Ncm. Será Siempre se recomienda utilizar un tornillo protésico nuevo intacto (11).

Antes de cementar el canal del tornillo en la construcción todavía con una bolita de algodón o similares (12).



Para evitar que el exceso de cemento entre en el área subgingival, inserte siempre un hilo retractor (13).

Rellene el material de cementación adecuado en las coronas (14).

Poner en el puente y dejar que se endurezca. Después del curado, retire el exceso de cemento y limpie toda el área (12).

#### Piezas y herramientas protésicas requeridas

2x tornillo de laboratorio

2+2x análogo de laboratorio M-S or L

1x Destornillador hexagonal de mano

1x llave de torsión

1x Destornillador hex para trinquete

2x Pilar de titanio según ángulo y plataforma, incluidos los tornillos protésicos (verde).



# Colocación de accesorios de unidades múltiples directamente

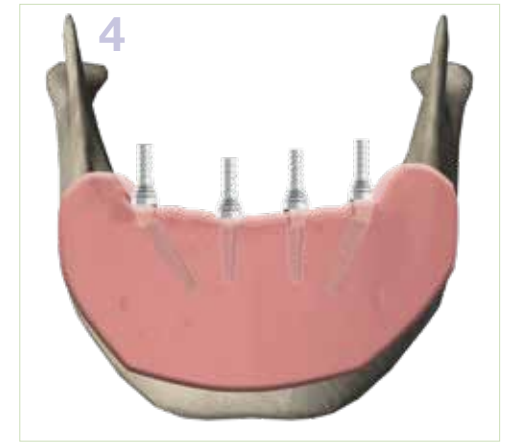
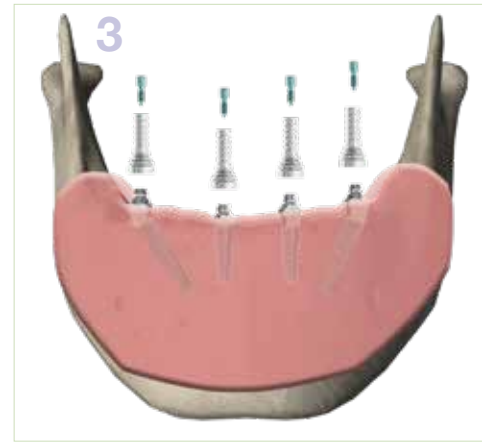
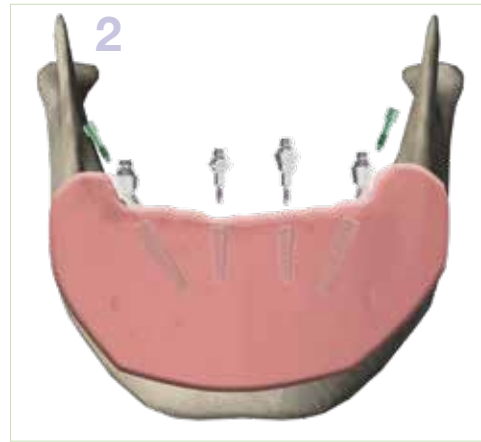
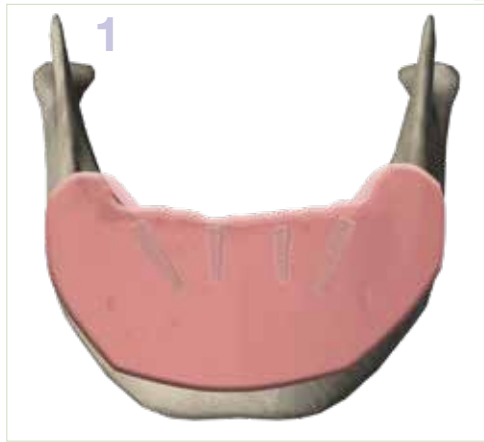

## Secuencia de pasos

Implantación de implantes RatioPlant® (1).

Atornille los pilares rectos de titanio MultiUnit con el inserto MU bajo. Utilizando el trinquete de par - par 25Ncm. (2)

Coloque los pilares de titanio MultiUnit en ángulo y fíjelos con la Tornillos protésicos con el destornillador hexagonal y el tornillo. Trinquete de par - par 25Ncm (2-3).

Coloque las tapas protésicas de titanio MU y fíjelas con los tornillos MU un par de 25Ncm (4).

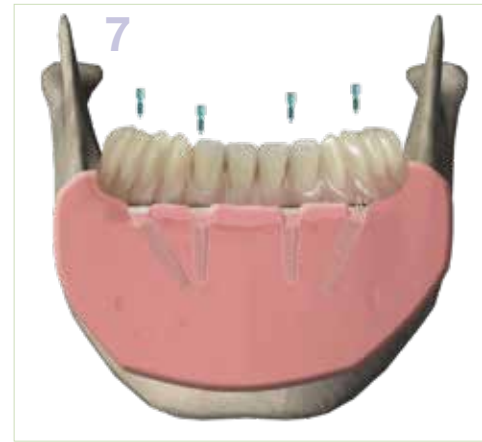

Fijación de los pilares de titanio MultiUnit a las áreas expuestas de la prótesis con un material plástico adecuado (5)

Acortar los canales de tornillo en el curso de la prótesis y adaptarse (6).

Inserción de la dentadura y fijación con los tornillos MultiUnit. Examen final de la oclusión y función, así como un ajuste sin estrés de la estructura secundaria (7).

**Piezas y herramientas protésicas requeridas**

1x MUA Trinquete de inserción

1x llave de torsión

1x Destornillador hex para trinquete

4x MU Tapas de impresión de impresión cerrada.

4x MU analogo de laboratorio

4x Construcción multiunidad según ángulo y plataforma, incluye 2x tornillos protésicos (Verde)

4x MU Tapa protésica Ti, incluye 4x MU tornillo



# Colocación de estructuras MultiUnit indirectamente

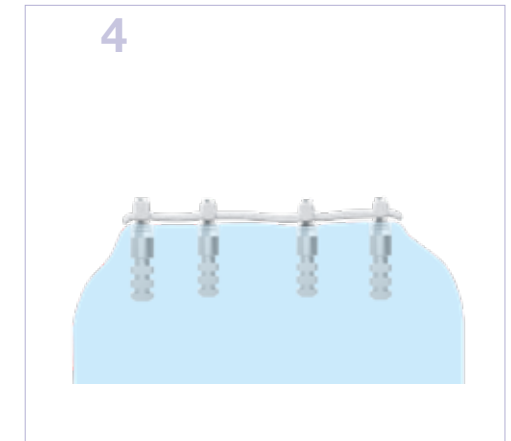
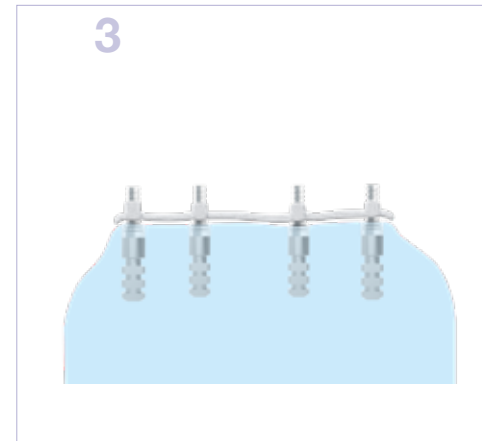
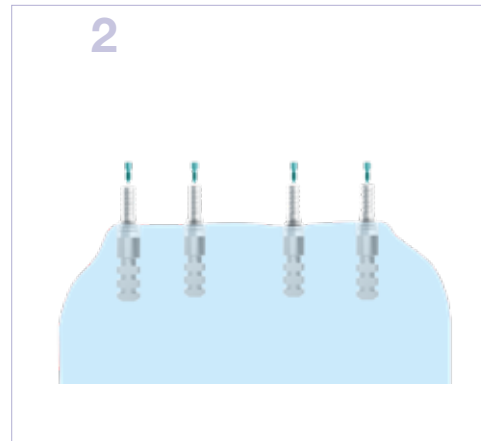
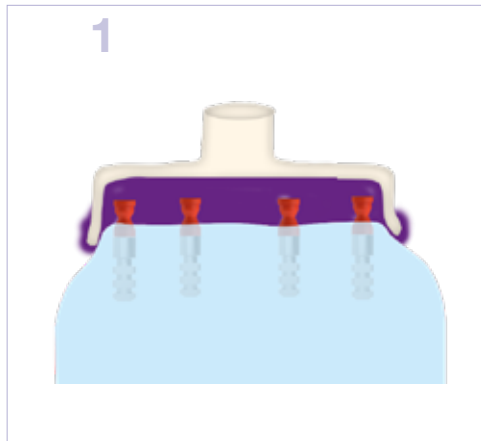

## Secuencia de pasos

Toma de impresión utilizando el coping de impresión MU, luego la inserción de los análogos de laboratorio MU y la fabricación del modelo (1).

Colocación de las tapas de titanio MultiUnit y fijación con los tornillos MU (2).

Producir una base de fundición modelo adecuada, por ejemplo para una prótesis o una estructura de puente (3).

Adhiera las tapas de titanio MultiUnit a la base de fundición modelo con un material de 2 componentes adecuado en el modelo. ¡Este paso también es posible sobre el paciente! (3)

Acortar las tapas MultiUnit Ti (4).

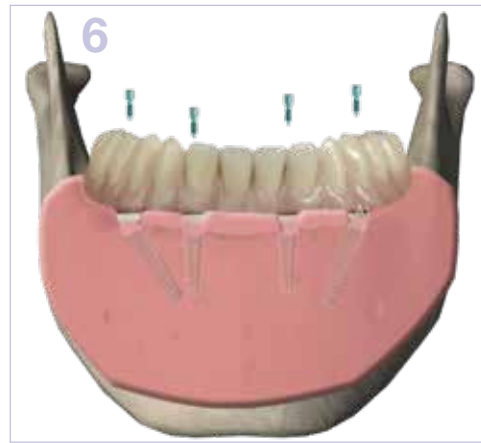

Se acortará la prótesis para adaptar los canales de tornillo a esta terminación d la prótesis. (5)

Inserción de la prótesis y fijación con los tornillos MultiUnit (6).

Examen final de la oclusión y función, así como de una tensión libre. Asiento de la estructura secundaria (7).

**Piezas y herramientas protésicas requeridas**

1x MUA Trinquete de inserción

1x llave de torsión

1x Destornillador hex para trinquete

4x MU Tapas de impresión de impresión cerrada.

4x MU análogo de laboratorio

4x Estructura multiunidad según ángulo y plataforma, incluye 2 tornillos protésicos (verde)

Tapa protésica 4x MU Ti, incluye tornillo 4x MU

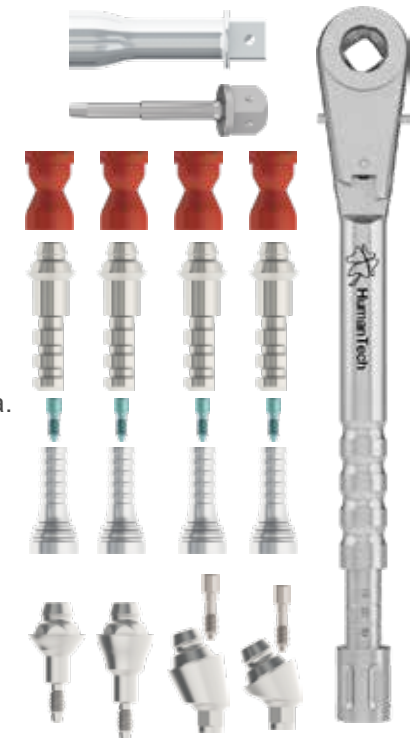

# Toma de impresión con pilares Multiunit. (1)

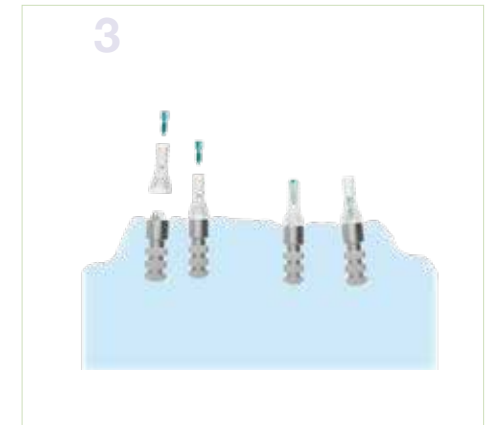
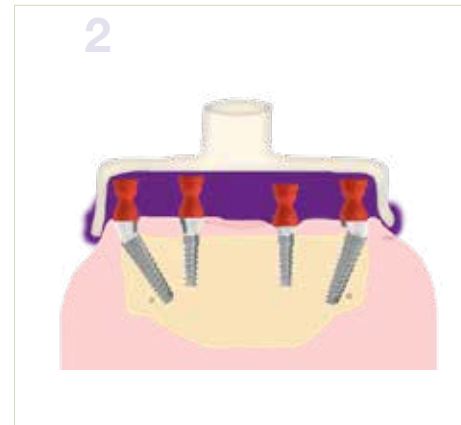
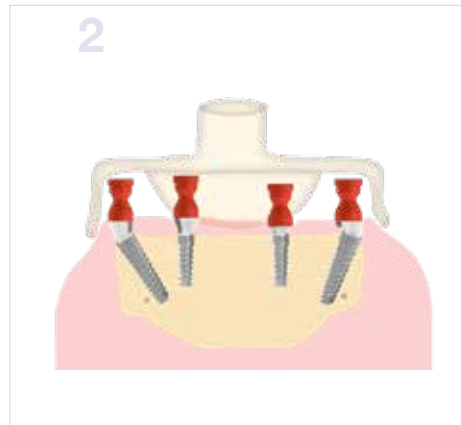
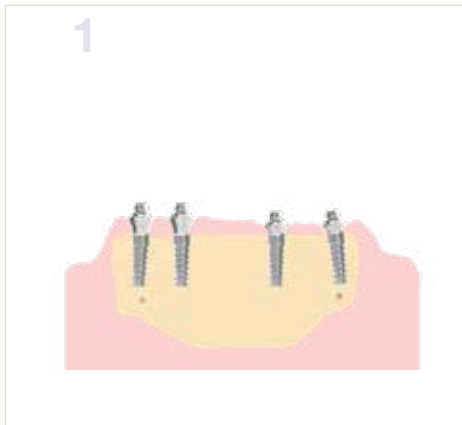

## Secuencia de pasos

Después de colocar los pilares MultiUnit, coloque las tapas de impresión. Utilice la cucharilla de impresión adecuada y realice la toma de impresiones (1-2).

Después de fabricar el modelo maestro con los accesorios de laboratorio, coloque las tapas de modelado (plástico) y fíjelas con los tornillos protésicos MUA (3).



Modelando las gorras (4).

Modelado de las barras (5).

Después de colocar los resortes, afloje los tornillos protésicos MUA (6).

## Puente de suministro con pilares MultiUnit (2)



### Secuencia de pasos

Levante la construcción en cera / plástico y prepárela para la fundición (7).

La aleación fundida en aleación adecuada (8).

Corte la construcción del puente separado sin tensión y en el modelo con el  
Fijar los tornillos protésicos MUA (9).

Repita la construcción de la banda en la fresadora paralela y, si es necesario, ajústela  
Fije los elementos de fricción (clips) (10).



Haga una construcción terciaria (11-12) y prepárese para hacer una prótesis removible (13).

Configuración de los dientes de la dentadura y modelado de la base. (14).

Finalización de la prótesis híbrida con soporte de barra. (15).

### Piezas y herramientas protésicas requeridas

1x MUA Trinquete de inserción

1x llave de torsión

1x Destornillador hex para trinquete

4x MU Tapas de impresión cerrada.

4x MU analogo de laboratorio

4x Construcción multiunidad según ángulo y plataforma, incluye 2 tornillos protésicos (verde)

4x Tapa de plástico protésica MU, incluye

4x MU tornillo

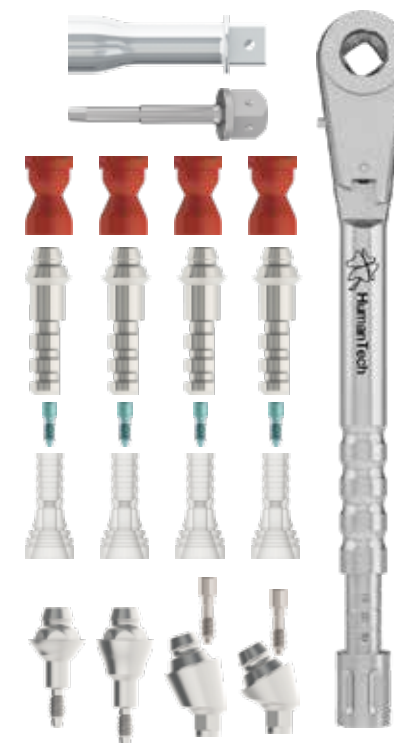

# Suministro de coronas telescópicas.

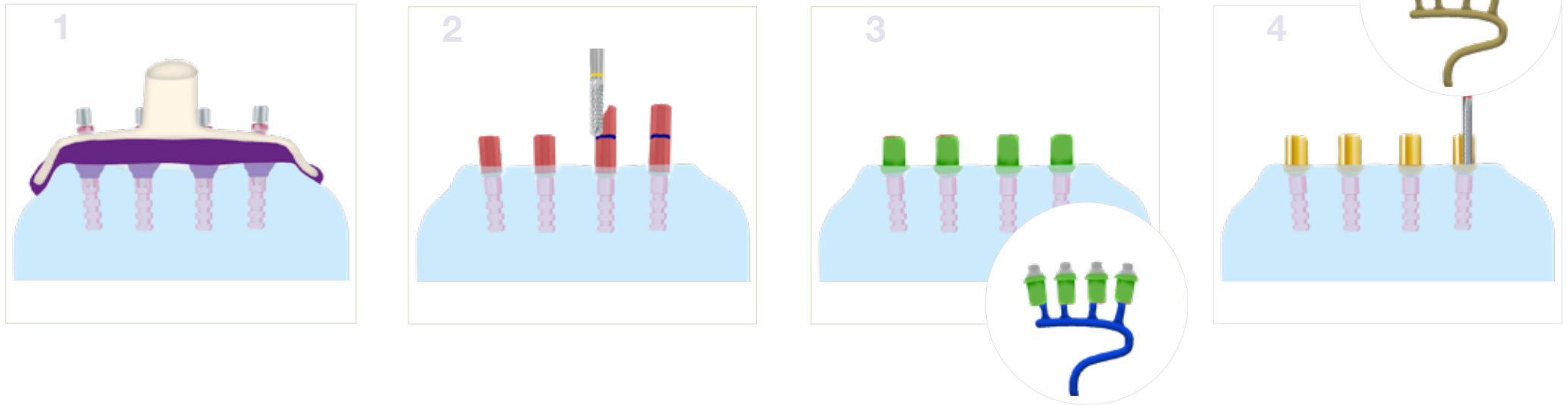

## Secuencia de pasos

Toma de impresión preferentemente con técnica de impresión para una cuchara. (1).

Realice un modelo maestro y coloque los pilares de plástico dorado en el modelo con los tornillos de laboratorio como se muestra en la plataforma del implante. Después de marcar la longitud del cuerpo, reduzca la longitud de la pieza de plástico y termine en la fresadora paralela de acuerdo con la dirección de inserción central (2).

Complete la forma deseada de las coronas primarias con cera de fresado adecuada y también paralelizar. Luego incrustar y preparar para la fundición (3).

Prepare las estructuras primarias vertidas, termine en la unidad de fresado paralela, luego pula y limpie (4).

Hacer tapas secundarias utilizando un material plástico adecuado, Levantar, incrustar y verter (5).

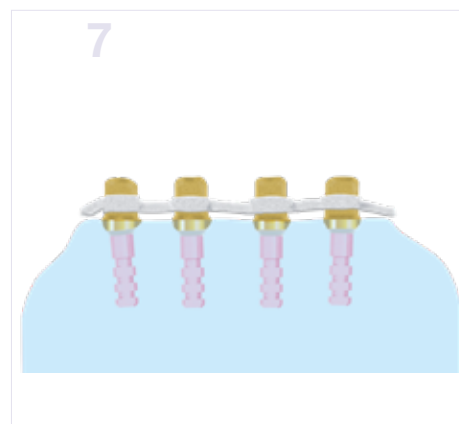
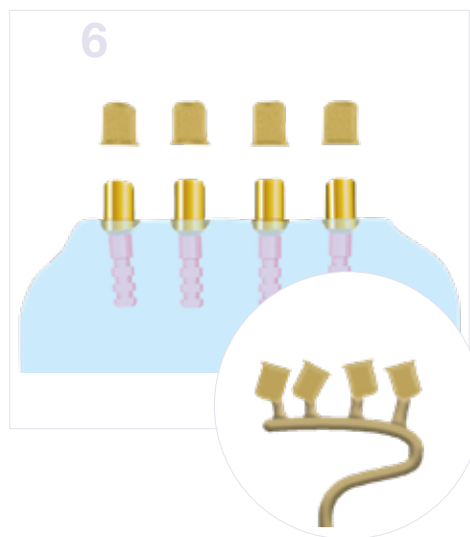
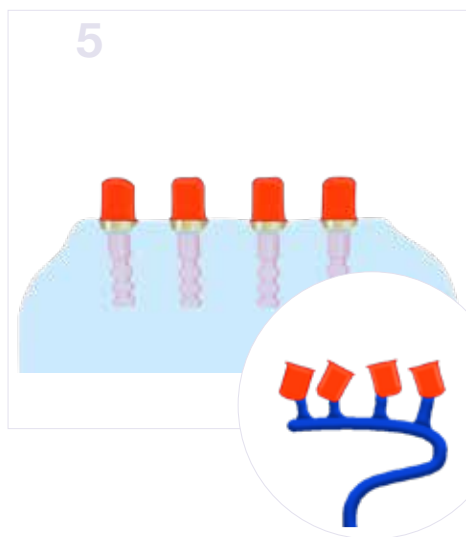

Después de entrenar y ajustar, coloque las coronas secundarias en el modelo. (6).

Haga una base de fundición modelo y luego pegue directamente al modelo o, durante una prueba en el paciente, directamente a las coronas secundarias (7).

Configuración de los dientes de la dentadura y modelado de la base.  
Finalización de la prótesis híbrida con pilares de telescopio y base de fundición de modelo (8).

### Piezas y herramientas protésicas requeridas

1x llave de torsión

1x Destornillador hex para trinquete

4x Pilares de plástico dorado según la plataforma de implante M-S-L, cada uno con los tornillos protésicos.

4x MU análogo de laboratorio

4x tornillo de laboratorio



# Ancla de la bola de suministro

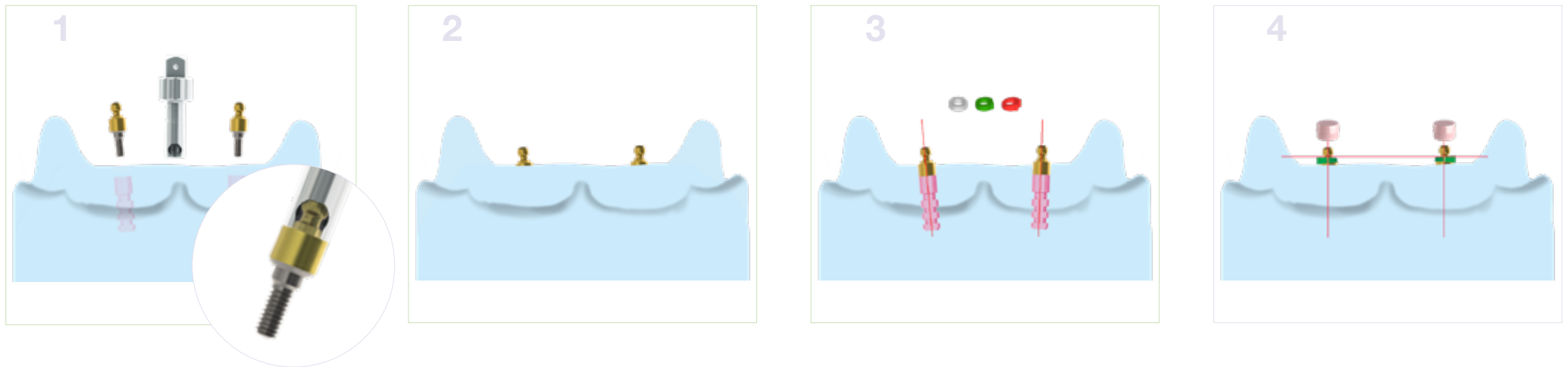

## Secuencia de pasos

Después de hacer un modelo maestro utilizando el análogo de laboratorio RatioPlant, primero inserte el pilar SPHERO en el implante previsto con el impulsor de implantes (Inserción de pilar de bola) (1).

Anclajes de bolas colocados en el modelo maestro. (2).

Los anillos de alineación (3) en 0 °, 7 ° y 14 ° están incluidos en los conjuntos de conjuntos de bolas y se utilizan en implantes colocados de forma divergente para corregir la dirección de inserción de la prótesis.

Dependiendo de la angulación de los implantes, coloque el anillo de alineación sobre la cabeza de la bola sobre el cuerpo y colóquelo como corresponde girando para lograr una superficie de asiento plana para las tapas de plástico (4).

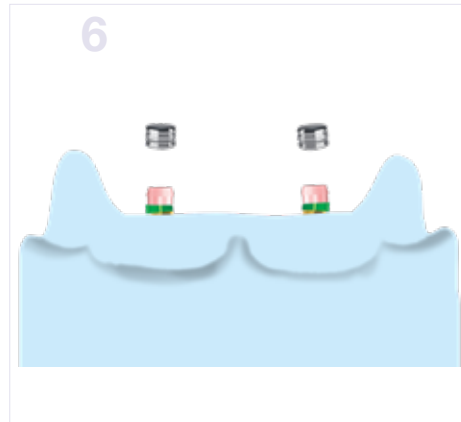
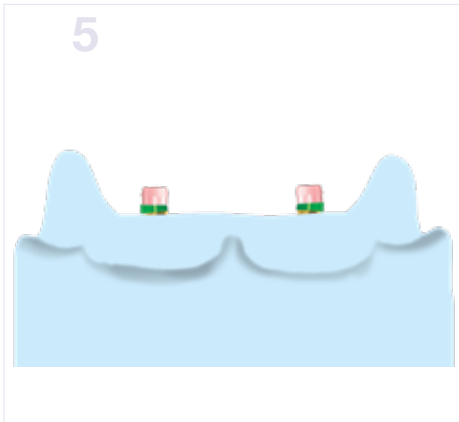

Coloque las tapas de plástico y bloquee el área debajo de las tapas con cera (5).

Para facilitar el reemplazo de las tapas de plástico después del desgaste, coloque la carcasa de metal (6).

Si es necesario, hacer un modelo de base de fundición. Configuración de los dientes de la prótesis y modelado de la base de la prótesis (7).

Finalización de la prótesis híbrida con sistema de anclaje de bola (8).

### Piezas y herramientas protésicas requeridas

- 1x Trinquete de inserción de pilar de bola
- 1x llave de torsión
- 2x RatioPlant analogo de lab S o L

- 2x Set SPHERO-BLOCK segun plataforma incluye:
  - 1 pilar de bola
  - 3 anillos de ajuste (0°, 7, 14°)
  - 1 carcasa de metal
  - 2 Tapas de plástico rosa suave

- 2x Set SPHERO-FLEX e segun plataforma incluye:
  - 1 pilar de bola
  - 3 anillos de ajuste (0°, 7, 14°)
  - 1 carcasa de metal
  - 2 Tapas de plástico rosa suave

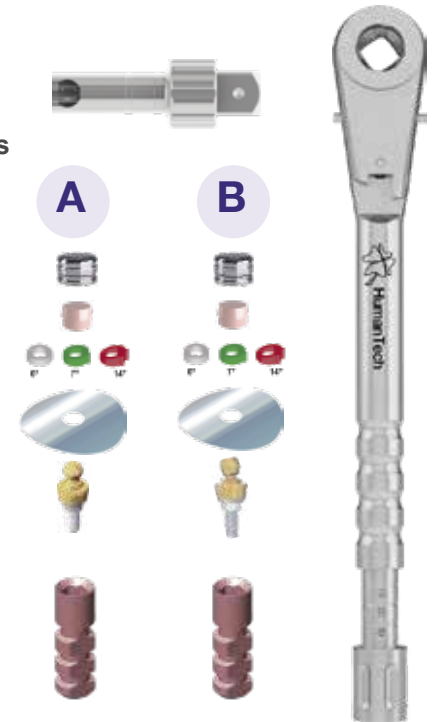

# Cuidados directos Equator



## 1 Instalación directamente sobre el paciente.

Atornille el conjunto del Equator en el implante previsto con el destornillador cuadrado de Equator. Rango de torsión de 22 a 25 Ncm..



Diseño de Equator RatioPlant utilizado.

**Compatible con RatioPlant Classic y Avantgarde, las alturas de la mucosa están disponibles en 1 mm - 7 mm.**

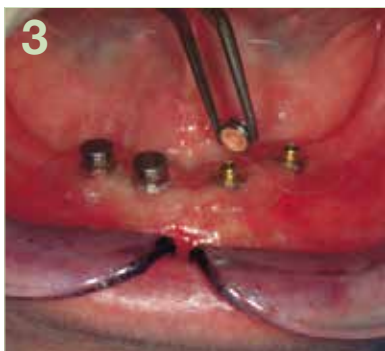

Los discos de silicona se colocan sobre el ecuador para proteger los pilares, seguidos de las tapas de nylon correspondientes.

Con carcasa de acero inoxidable. Hay un surtido de tapas de nylon Equator con diferentes Niveles de fricción disponibles.



La prótesis está preparada para recibir la carcasa de acero inoxidable.



**Mezcle el polímero frío adecuado e insértelo en los huecos de la dentadura, deje secar brevemente y colóquelo en la boca.**

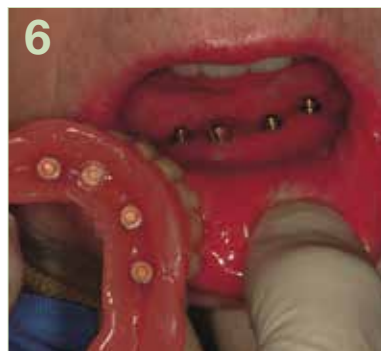

Las matrices se fijan en la boca directamente en la prótesis.



Luego se retiran los discos de silicona.



Retire el exceso de plástico y  
Terminar la dentadura.



Dentadura completa.

### Piezas y herramientas protésicas requeridas

4x Kit Equator según lo requerido.  
la altura de la mucosa



1x Equator Insertador



1x Cap Insertador



# Aplicación de Equator indirectamente



**1** Instalación indirectamente sobre el paciente.

Atornille el conjunto del Equator en el implante previsto con el destornillador cuadrado de Ecuador. Rango de torsión de 22 a 25 Ncm. Colocar las tapas de impresión con tapa de nylon.



**2** Toma de impresiones con cuchara cerrada..

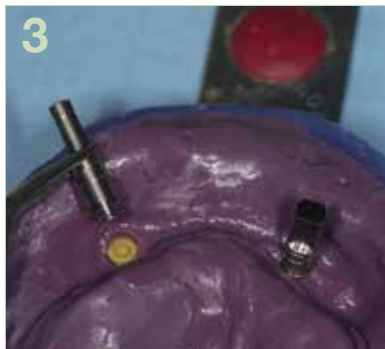

**3** Utilizar análogos de laboratorio..



**4** El modelo maestro está completo y listo para la grabación. La carcasa de acero inoxidable preparada.



**5** Modelado de la base de la prótesis.



**6** Preparación para la colada.



7  
Coloque la carcasa de acero inoxidable con las tapas de laboratorio negras y bloquee.  
Base de prótesis fundida lista para pegar.



8  
Adherencia de la carcasa de acero inoxidable en la base de la prótesis con un adhesivo adecuado de 2 componentes.



9  
Base de prótesis con tapones de laboratorio insertados.

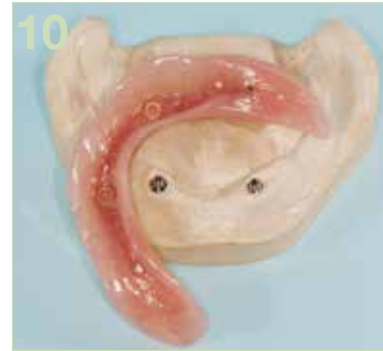

10  
Prótesis completa con tapas de nylon insertadas de acuerdo con la fricción deseada.

### Piezas y herramientas protésicas requeridas

2x cofias de impresión Equator

2x analogo de laboratorio Equator

2x Equator-Kit segun lo requerido la altura de la mucosa

1x Equator Inserter

1x Cap Inserter



# Descripción general de la plataforma mini

# Mini



Cicatrización



Impresión

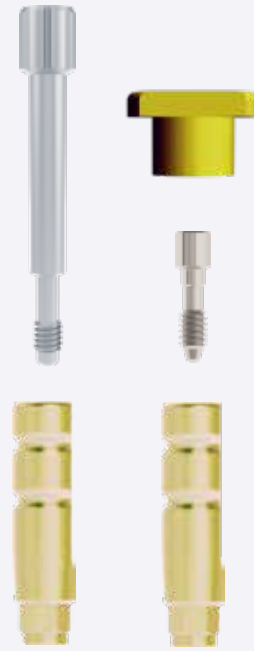

Análogo Provisional

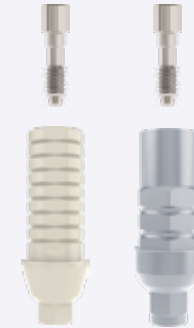

Pilar de titanio



Pilar de titanio

montaje adhesivo



0°  
15°  
25°



# Componentes protésicos plataforma Mini

Tornillo de la protesis normal	5011109001	
Tornillo de laboratorio	5011109004	
Tornillo protésico para pilar de circonio.	5011109005	
Tornillo largo para impresión.	5011109006	
Poste de impresión abierta Mini estándar con tornillo largo	5011105030	
Poste de impresión cerrado Impresión Mini incl. Tornillo protésico y tapa de transferencia	5011105031	
Modelo analógico mini	5011110000	

Pilar de titanio Mini 0 cónico H1 Pilar de titanio Mini 0 cónico H2 Pilar de titanio Mini 0 cónico H3 cada uno incluye tornillo protésico	5011110170 5011110270 5011110070	
Pilar de titanio Mini 15 en ángulo H1 Pilar de titanio Mini 15 en ángulo H2 Pilar de titanio mini 15 en ángulo H3 cada uno incluye tornillo protésico	5011110180 5011110280 5011110080	
Pilar de titanio Mini 25 en ángulo H1 Pilar de titanio Mini 25 en ángulo H2 Pilar de titanio Mini 25 en ángulo H3 cada uno incluye tornillo protésico	5011110190 5011110290 5011110090	
Mini pilar rápido tornillo protésico incl.	5011110009	
Capuchón de plástico rápido mini	5011210061	

Mini

mm	h1	h2	h3
h	9.6	11.0	13.0
hl	2.5	4.0	5.5
hb	1.5	2.5	4.5
d1	3.25		
d2	4.25		

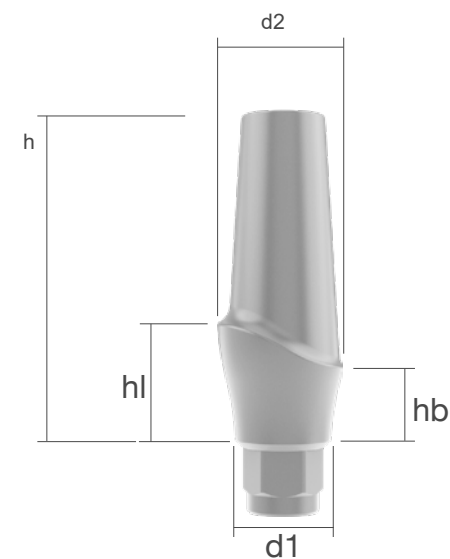

# AVANTGARDE Mini



Ø3.2

## Plataforma - Mini

Para implantes con un diámetro de 3,2 mm.

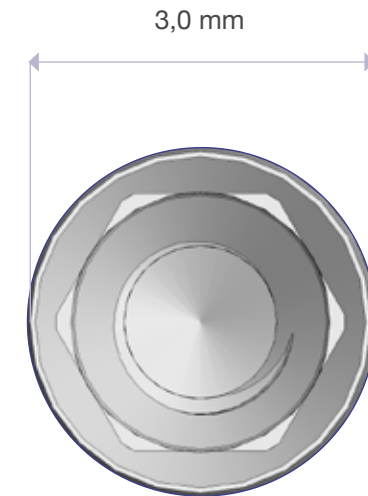

# Descripción general de la plataforma estándar

# Standard



Cicatrización



Impresión



Análogo



Provisional

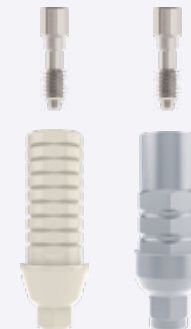

Pilar de titanio



montaje adhesivo

pilar de titanio

circonio

Calcinable

Prótesis híbridas

Suministro de unidades múltiples

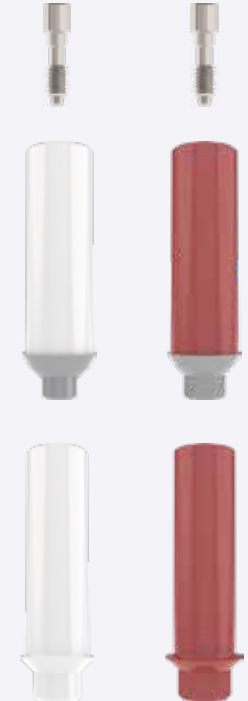
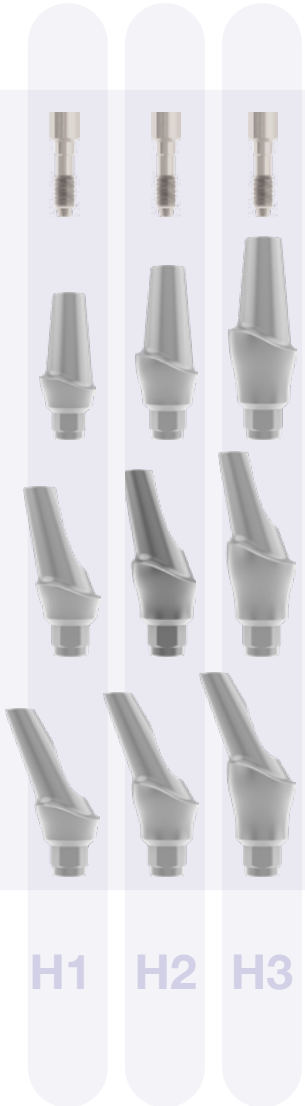

# Componentes protésicos de plataforma estándar.

Tornillo de la prótesis normal	5011109001	
tornillo de laboratorio	5011109004	
Tornillo protésico para pilares de circonia	5011109005	
Tornillo largo para impresión.	5011109006	
Poste de impresión abierta estándar con tornillo largo	5011105001	
Poste de impresión cerrado Impresión Mini incl. Tornillo protésico y tapa de transferencia	5011105005	
Modelo analógico estándar	5011110001	

Pilar de titanio estándar 0 cónico H1 Pilar de titanio estándar 0 cónico H2 Pilar de titanio estándar 0 cónico H3 cada uno incluye tornillo protésico	5011110120 5011110220 5011110020	
Pilar de titanio estándar 15 en ángulo H1 Pilar de titanio estándar 15 en ángulo H2 Pilar de titanio estándar 15 en ángulo H3 cada uno incluye tornillo protésico	5011110130 5011110230 5011110030	
Pilar de titanio estándar 25 en ángulo H1 Pilar de titanio estándar 25 en ángulo H2 Pilar de titanio estándar 25 en ángulo H3 cada uno incluye tornillo protésico	5011110140 5011110240 5011110040	
Pilar Quick Standard tornillo protésico incl. Quick-Tapa de plástico, quemable	5011110010 5011210060	
Pilar de circonio estándar 0 ° estética cónica Pilar de circonio estándar 15 ° estética cónica. Pilar de circonio estándar 25 ° estética cónica. cada uno incluye tornillo protésico ZiO	5011410022 5011410032 5011410042	

## Standard

mm	h1	h2	h3
h	9.6	11.0	13.0
h1	2.5	4.0	5.5
hb	1.5	2.5	4.5
d1	3.75		
d2	4.38		

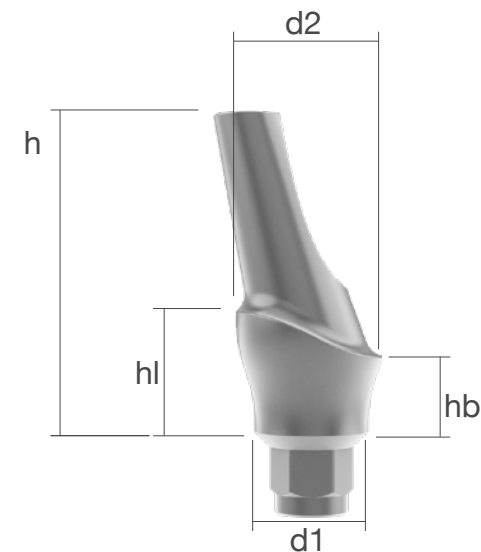

Pilar de oro y plástico estándar sin hexágono, incluye tornillo protésico	5011510001	
Pilar de oro y plástico estándar con hexágono incluido tornillo protésico	5011510002	
Pilar de plástico estándar sin hexágono, incluye tornillo protésico	5011210001	
Pilar de plástico estándar con hexágono incluido tornillo protésico	5011210002	
Pilar PEEK para restauración provisional Estándar con tornillo protésico	5011610101	
Pilar de titanio para restauración provisional Estándar incluido tornillo protésico	5011110101	
Base adhesiva de Ti estándar con tornillo protésico	5011110050	

## Plataforma - Standard

Para implantes con un diámetro de 3.8mm y 4.2mm.

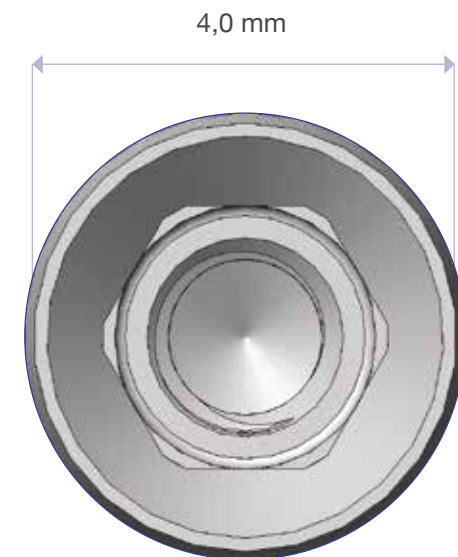

Ø3.8 und 4.2

# Plataforma grande

# Large

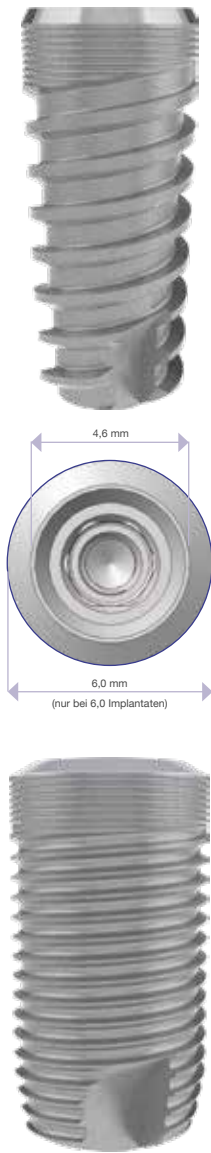

Cicatrizante



Impresión



Análogo



Provisional

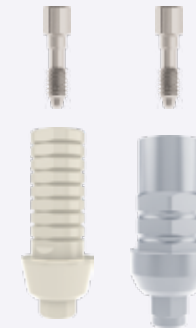

pilar de titanio



montaje adhesivo

pilar de titanio

circonio

Calcinables

Prótesis híbridas



0°  
15°  
25°

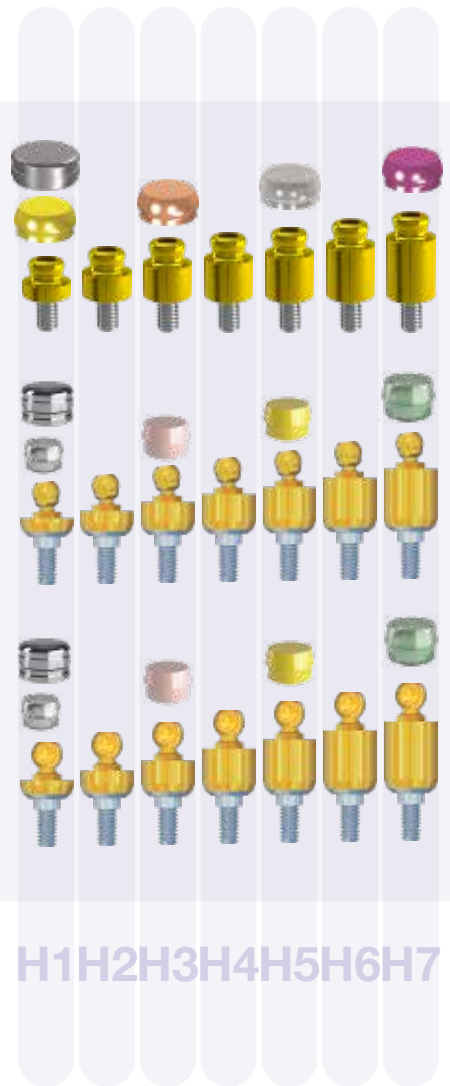

H1 H2 H3 H4 H5 H6 H7

# Componentes protésicos de plataforma large.

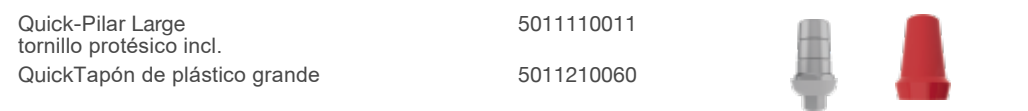
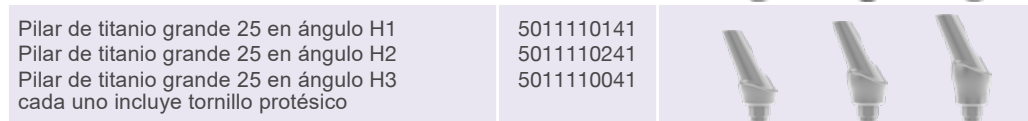
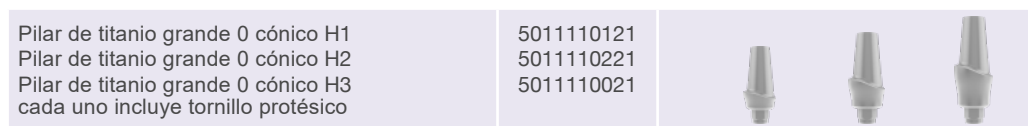
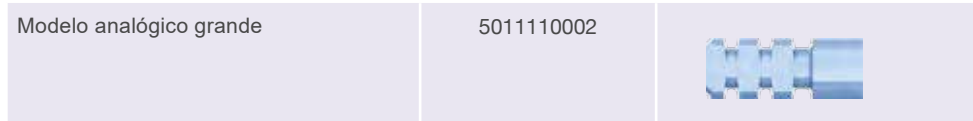
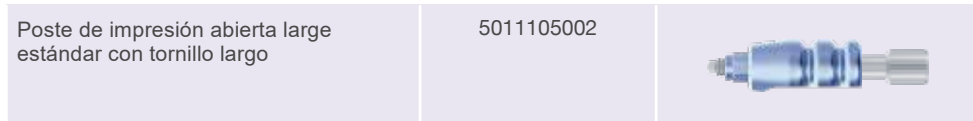
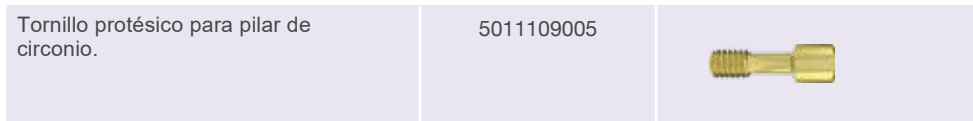
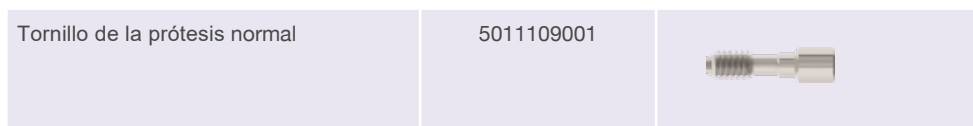

## Large

mm	h1	h2	h3
h	9.6	11.0	13.0
h1	2.5	4.0	5.5
hb	1.5	2.5	4.5
d1	4.35		
d2	5.30		

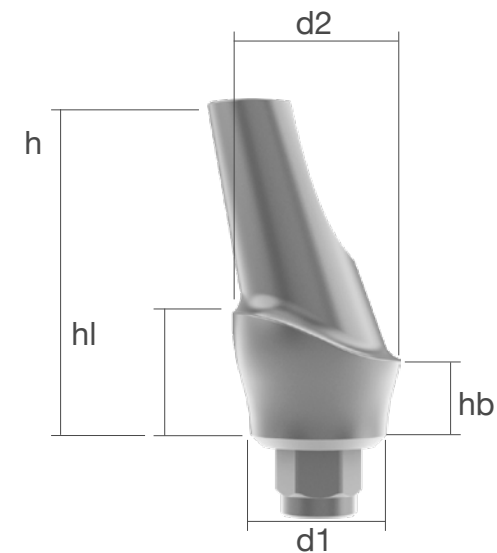

Pilar de oro y plástico Grande sin hexágono, incluye tornillo protésico	5011510011	
Pilar de oro y plástico Grande con hexágono, incluye tornillo protésico	5011510012	
Pilar de plástico grande sin hexágono, incluye tornillo protésico	5011210010	
Pilar de plástico grande con hexágono incluido tornillo protésico	5011210011	
PEEK-Pilar para restauración temporal. Tornillo protésico incl.	5011610102	
Pilar de titanio para restauración temporal. Tornillo protésico grande incl.	5011110102	
Pilar de titanio para restauración temporal. Tornillo protésico grande incl.	5011110060	

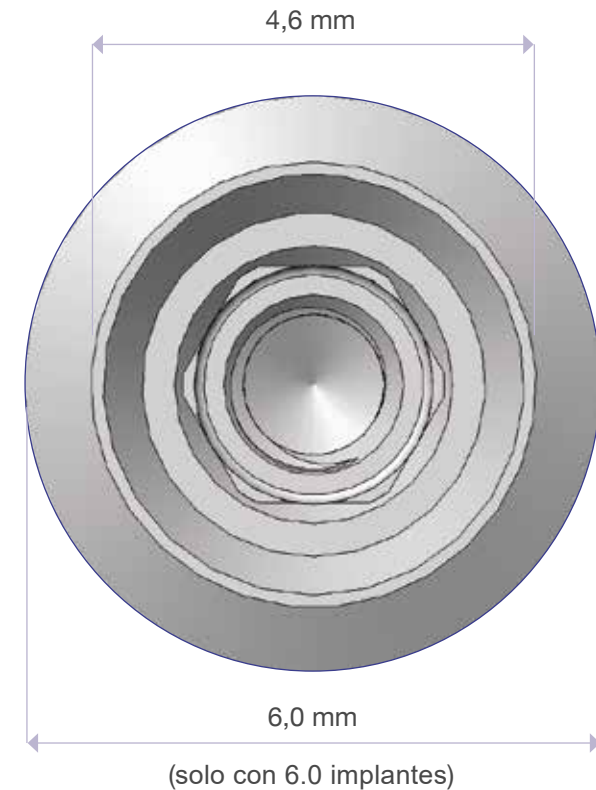

## Plataforma - Large

Para implantes con un diámetro de 5.0mm y 6.0mm.

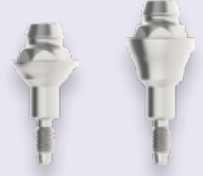

# Ø5.0 und 6.0

# MUA-Pilar Multiunit

Pilar MU S 0° H1	5011110420		0°
Pilar MU S 0° H2	5011110421		
Pilar MU S 17.5° H1 Incluye tornillo protésico	5011110423		17,5°
Pilar MU S 17.5° H2 Incluye tornillo protésico	5011110424		
Pilar MU S 30° H1 Incluye tornillo protésico	5011110426		30°
Pilar MU S 30° H2 Incluye tornillo protésico	5011110427		
MU insertador de pilares	5012302022		
Capa cicatrizante MUA H1 Incluye tornillo protésico MU	5011106100		
Capa cicatrizante MUA H2 Incluye tornillo protésico MU	5011106101		
Poste de impresión MU bandeja abierta	5011110013		
Poste de impresión MU bandeja cerrada	5011110014		





Ø3.8 und 4.2

**Plattform - Standard** bei Implantaten mit einem Durchmesser von 3,8mm und 4,2mm

# Componentes protésicos individuales

Conector de escaneo MU PEEK Incluye tornillo protésico MU	5011610000	
--	------------	---

Análogo de laboratorio MU	5011110004	
---------------------------	------------	---

Trinquete de inserción MU	5012302020	
---------------------------	------------	---

Casquillo protésico MU TI Incluye tornillo protésico MU	5011110012	
--	------------	---

MU protésico plástico tapa Incluye tornillo protésico MU	5011210020	
---	------------	--

Capa de transferencia Single	5011205051	
------------------------------	------------	---

Laboratorio análogo single	5011110003	
----------------------------	------------	---

Quick-pilar-hex de oro Protección contra torsión, capaz de fundir.	5011510051	
---	------------	---

Quick-pilar Ti Single	5011110051	
-----------------------	------------	---

Quick pilar plastico Single hex	5011210052	
---------------------------------	------------	---

Quick pilar plastico Single	5011210051	
-----------------------------	------------	---

# Componentes protésicos Prótesis híbridas

## Kit EQUATOR



Disponible para todas las plataformas con alturas de cuello de 0,5 mm a 7,0 mm.

El kit consiste en:  
1 carcasa de metal

4 Tapones de plástico con diferente retención.

(violeta-fuerte; blanco estándar; rosa suave; amarillo-extra suave)

1 espaciador

1 EQUATOR Construcción de implantes de perfil.

Por favor pregunte por las distintas opciones.

Anwendungsbeispiel



## Kit SPHERO BLOCK

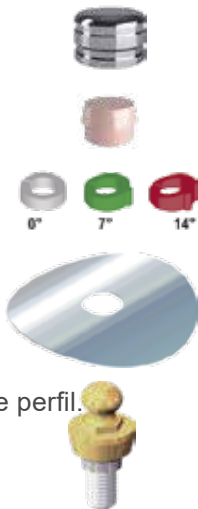

Disponible para todas las plataformas con alturas de cuello de 0,5 mm a 7,0 mm.

El kit consiste en:  
1 carcasa de metal

2 Tapas de plástico rosa suave

3 anillos de alineación

1 espaciador

1 SPERO BLOCK pilar del implante

Por favor pregunte por las distintas opciones.

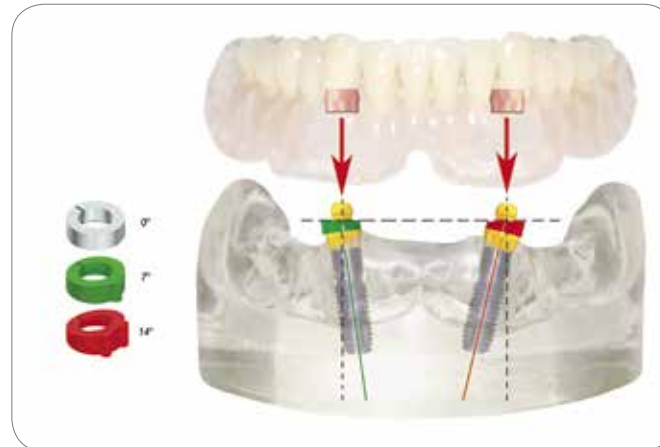

## Kit SPHERO FLEX

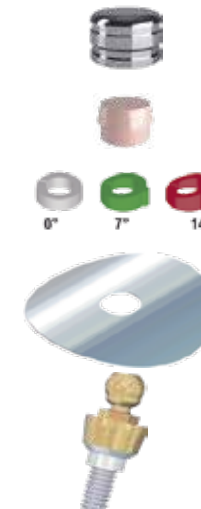

Disponible para todas las plataformas con alturas de cuello de 0,5 mm a 7,0 mm.

El kit consiste en:

1 carcasa metálica

2 Tapas de plástico rosa suave

3 Anillos de alineación

1 espaciador

1 SPERO Flexpilar del implante

Por favor pregunte por las distintas opciones.

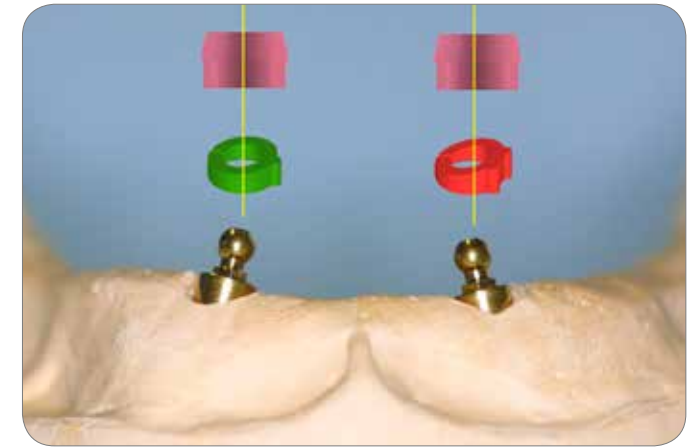

## Repuestos y herramientas

### Juego de tapas de retención EQUATOR

Carcasa de metal, 1 tapa de laboratorio, 4 tapas de retención, 1 extra suave, 1 suave, 1 estándar, 1 fuerte)



Tapas de retención EQUATOR ( 4 pieza)

FUERTE, NORMAL, SUAVE, EXTRA-SUAVE

4 tapas de laboratorio



2 carcasa metálica



2 carcasa



2 análogos



### Herramienta de atornillado manual



Herramienta de inserción para trinquete de torsión de anillo ISO para Equator



Herramienta de inserción para tapas de nylon.



Herramienta de inserción para SPERO BLOCK y SPERO FLEX



Herramienta de inserción ISO anillo Trinquete de par para herramienta de inserción



SPHERO tapones de retención ( 6 Stück)

ESTÁNDAR, SUAVE, EXTRA-SUAVE, MUY ELÁSTICO  
RETENCIÓN, ELÁSTICO EXTRA-SUAVE Y GUMMY



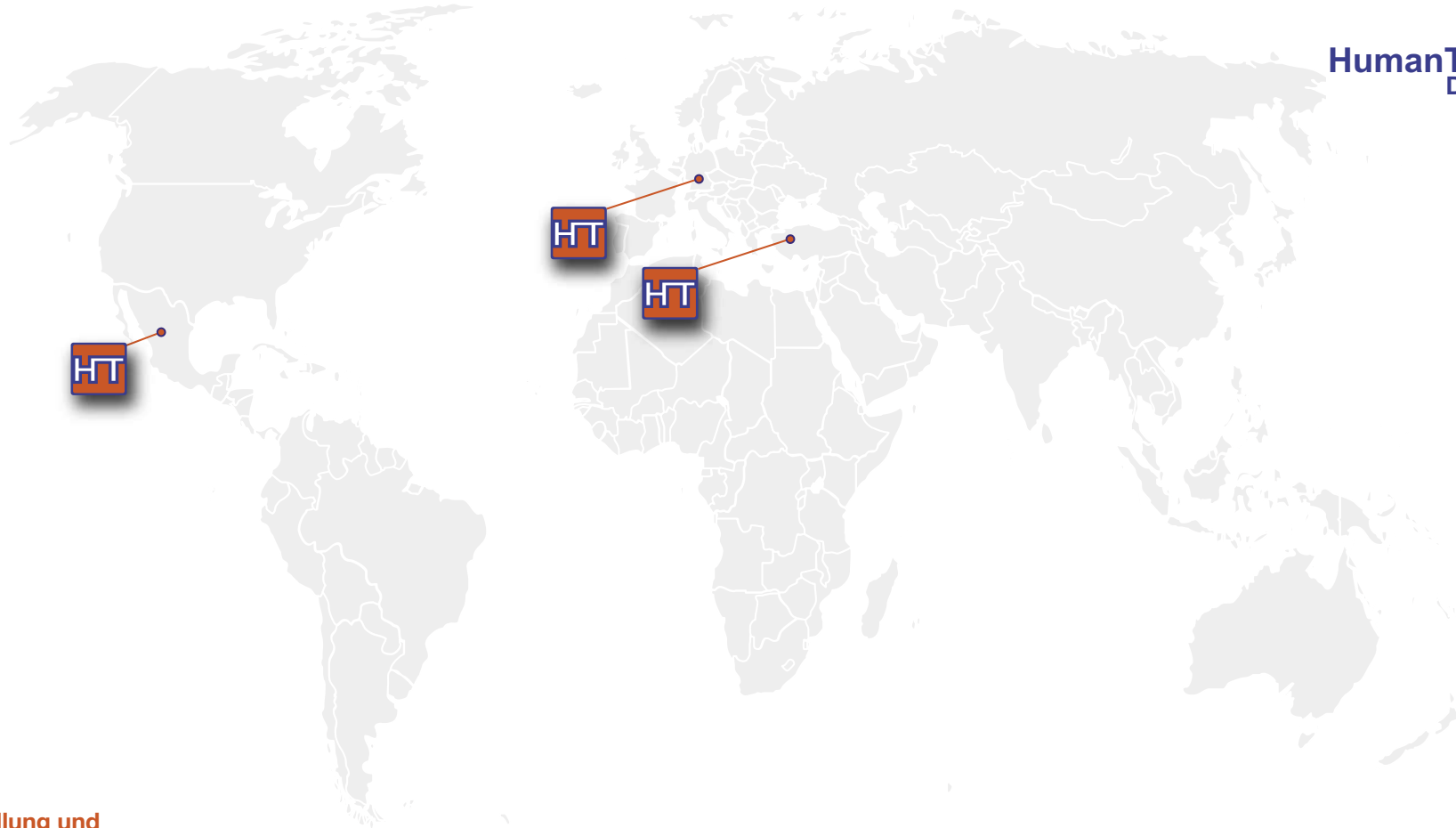

### Herstellung und Vertrieb Europa

HumanTech Dental GmbH

Gewerbestr. 5  
D-71144 Steinenbronn

Germany

Phone: +49 (0) 7157/5246-71  
Fax: +49 (0) 7157/5246-66  
sales@humantech-dental.de  
www.humantech-dental.de

### Vertrieb Mittlerer Osten

HumanTech Med. Sag. Tic. Ltd.

İkitelli OSB Tümsan 2. Kısım  
C-Blok No: 47  
TR-34306 Başakşehir İstanbul

Turkey

Phone: +90 (0) 212/485 6675  
Fax: +90 (0) 212/485 6674  
info@humantech.com.tr  
www.humantech-dental.de

### Vertrieb Latein Amerika

HumanTech Mexico, S. DE R.L. DE C.V.

Rio Mixcoac No. 212-3  
Acacias del Valle  
Del. Benito Juárez  
C.P. 03240 Mexico, D.F.  
Mexico

Phone: +52 (0) 55/5534 5645  
Fax: +52 (0) 55/5534 4929  
info@humantech-solutions.mx  
www.humantech-dental.de



CE 0297



Made in Germany